

# LVS345BQSTX



Produktfamilie	Geschirrspüler
Komm. Breite	60 cm
Kommerzielle Bauhöhe	85 cm
Installation	Standgerät
Anzahl der Spülkörbe	3. Besteckebene FlexiDuo mit EasyGlide
Motortyp	Inverter 2.0
EAN-Code	8017709334024



## Programme



Anzahl der Programme	10+1	Auto 45-65°C	Ja
Spültemperaturen	38, 45, 50, 55, 65, 70, 75 °C	Mix 65°C	Ja
Vorspülen	Ja	Silent (-2 dB)	Ja
Kurz 27 min.	Ja	Intensiv 70°C	Ja
Glas 45°C	Ja	Self Clean	Ja
Schnell 60 min.	Ja	Keimfrei 99,9%	Ja
ECO	Ja		

## Optionen



Dry Assist+	Ja	Funktion variable Spülseite (rechts/links)	
Option Zeitvorwahl	1-24 h	Sonderprogramme	Ja
FlexiZone ½ Beladung	Ja		

## Spülkörbe



Farbe der Geschirrkörbe	Grau	EasyGlide-System	Ja
Farbe der Korbeinsätze	Grau	Max. Tellerdurchmesser für Oberkorb	19,0 cm
Korbgriffe	Kunststoff für Ober-/Unterkorb mit Edelstahl einlage	Unterkorb	Mit 4 klappbaren Tellerträgern

<b>Oberkorb</b>	Mit 3 klappbaren Tellerträgern/Ablagen	<b>Unterkorb mit Anti-Tropfeneinsätzen</b>	Ja
<b>Glashalter</b>	Ja	<b>Max. Tellerdurchmesser für Unterkorb</b>	30,0 cm
<b>Höhenverstellung Oberkorb</b>	3 Ebenen	<b>Farbe der inneren Komponenten</b>	Blau

## Technische Eigenschaften



<b>Produktbreite</b>	598 mm	<b>Aqua Test-Sensorsystem (Automatikprogramm)</b>	Ja
<b>Produkttiefe</b>	600 mm	<b>Wasserschutzsystem Wasserzulauf</b>	Total Aqua-Stop Kalt-/Heißwasser bis max. 60°C - Energieeinsparung mit Heißwasser von bis zu 35%
<b>Display</b>	LED (3 Digit)	<b>Max. Wasserhärte</b>	100°FH;58°dH
<b>Produkthöhe</b>	848 mm	<b>Trocknungssystem</b>	Natürliche Kondensationstrocknung mit Dry Assist+ (autom. Türöffnung nach Programmende)
<b>Bedienelemente</b>	Touch-Control	<b>Material des Bottichs</b>	Edelstahl
<b>Display-Anzeige</b>	Zeitvorwahl, Programmdauer, Restzeitanzeige	<b>Material des Filters</b>	Edelstahl
<b>Programmgrafik</b>	Symbole	<b>Integrierter Durchlauferhitzer</b>	Ja
<b>EIN/AUS-Betriebsanzeige</b>	Ja	<b>Türscharniersystem</b>	Selbstausgleichender Türgewichtsausgleich Für Höhenausgleich
<b>Anzeige Salzmenge</b>	LED	<b>Regulierbare Stellfußhöhe</b>	Ja, mit Rückwandabdeckung und Kontergewicht
<b>Anzeige Klarspülmangel</b>	LED	<b>Rückseitige Kunststoffabdeckung</b>	Ja, mit Rückwandabdeckung und Kontergewicht
<b>Anzeige Programmstatus</b>	Optisches/akustisches Signal bei Programmende	<b>Tiefe Geschirrspüler bei geöffneter Gerätetür (mm)</b>	1168 mm
<b>Spülsystem</b>	Planet-Spülsystem	<b>Obere Abdeckung abnehmbar</b>	Ja, mit Sonderzubehör
<b>3. Spülebene oben</b>	Einzelrotierend		
<b>Wasserenthärter</b>	Elektronisch regelbar		

## Technische Daten / Energielabel - Reg. 2019 - bindend ab 1.3.2021

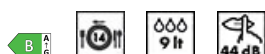

<b>Energieeffizienzklasse</b>	B	<b>Dauer des Programms</b>	4:25 h:min
<b>Energieverbrauch des eco-Programms pro 100 Betriebszyklen</b>	64 kWh	<b>Luftschallemissionen</b>	44 dB(A) re 1 pW
<b>Nennkapazität (ps)</b>	14	<b>Luftschallemissionsklasse</b>	B
<b>Wasserverbrauch des eco-Programms pro Betriebszyklus</b>	9,0 l	<b>Energieeffizienzindex (EEI)</b>	37,8

## Elektrischer Anschluss

Elektrische Gesamtanschlusswert	1800 W
Absicherung	10 A
Spannung	220-240 V
Frequenz	50 Hz

Anschlussart	Einphasig
Länge Netzkabel	140 cm
Netzstecker	(F;E) Schuko

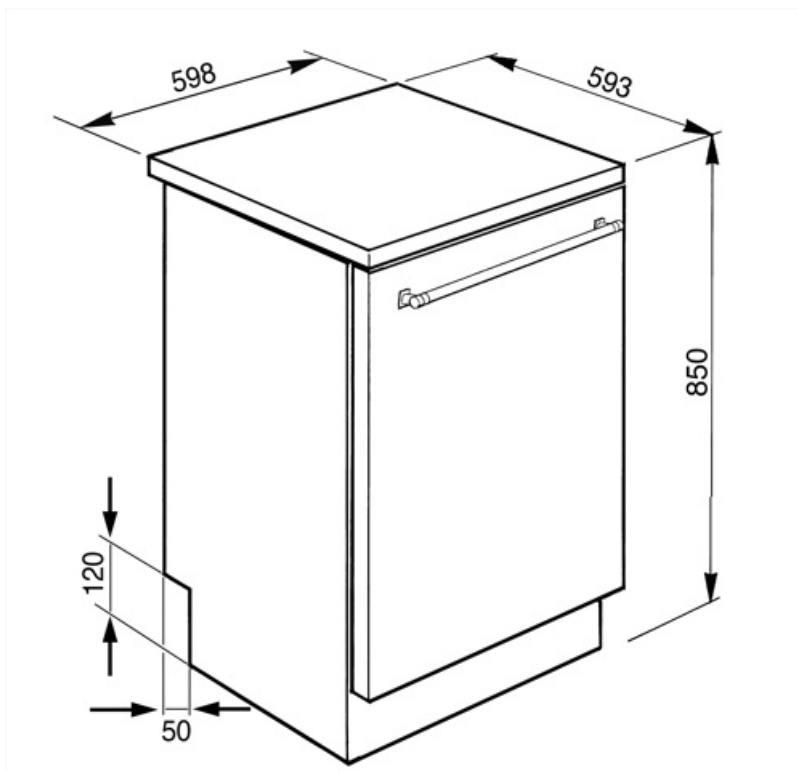

---

## Kompatibel Zubehör

---



### KITGH

Korbeinsatz für langstielige Wein-/Sektgläser, kompatibel für alle 60 cm Geschirrspüler mit 13-14 Maßgedecke























### KITINC



### KITPLV2

Kit 2 m Schlauchverlängerung für Wasserzu-/Ablauf in 3/4" inkl. Verbindungszubehör, geeignet für Geschirrspüler, Waschautomaten und Vollwaschtrockner

## Symbolverzeichnis

- |   |  |
|---|--|
|  <p>Der Aquatest-Sensor ist ein elektronischer Sensor, der den Verschmutzungsgrad am Ende des ersten Vorspülganges misst. Anhand des gemessenen Wertes, wird automatisch das am besten geeignete Spülprogramm gewählt, um den effizientesten Wasser- und Energiever</p> |  <p>Verbessert das Trocknen des Geschirrs ohne Flecken zu hinterlassen.</p>   |
|  <p>Energieeffizienzklasse B</p>  |  <p>Option Zeitvorwahl: das gewünschte Programm startet um bis zu 24 Std. zeitverzögert.</p>  |
|  <p>Dry Assist+: dank der automatischen Türöffnung nach Programmende, sorgt diese Funktion für eine perfekte Trocknung und spart dabei Energie.</p>   |  <p>Das Teleskopschienen-System EasyGlide lässt den Oberkorb leicht und bequem gleiten. Es vereinfacht die Handhabung auch bei voller Beladung und erleichtert das Be- und Entladen.</p>  |
|  <p>FlexiDuo: Mit dem 3. Besteckkorb FlexiDuo können Sie Besteck, kleine Tassen, Schöpfkellen oder andere umfangreiche Utensilien nach Belieben anordnen. Dieser besteht aus zwei separaten und beweglichen Modulen.</p>  |  <p>FlexiZone: bestens geeignet für eine ½ Beladung, um Energie, Wasser und Zeit zu sparen. Eine Einschränkungen bei der Platzierung des Geschirrs ist dabei nicht notwendig.</p>   |
|  <p>Hervorragende Isolierung und spezielle Komponenten reduzieren das Betriebsgeräusch auf ein Minimum.</p>  |  <p>Inverter-Motor 2.0: ermöglicht eine höhere Leistung bei optimalem Wirkungsgrad, reduziert den Energieverbrauch sowie das Betriebsgeräusch und ist zudem langlebiger.</p>   |
|  <p>Hervorragende Isolierung und spezielle Komponenten reduzieren das Betriebsgeräusch auf ein Minimum.</p>   |  <p>Das Planet-Spülsystem ermöglicht eine vollständige Ausspülung des Geschirrs. Dank der erhöhten Rotation des unteren Sprühdarms aus der Mitte heraus, wird jeder Bereich des Geschirrs erreicht und damit ein hervorragendes Spülergebnis erzielt.</p> |
|  <p>Auto 45°- 65°: das Automatikprogramm regelt sensorgesteuert die Programmdauer und die Anzahl der erforderlichen Spülvorgänge je nach Verschmutzungsgrad, um den Energie- und Wasserverbrauch bestmöglich zu reduzieren.</p>                                       |  <p>Glas 45°C: dieses Spülprogramm ist für empfindliches Geschirr wie Gläser, Kristallglas oder Porzellan bestens geeignet.</p>   |
|  <p>ECO: dieses normative Spülprogramm verbraucht nur eine geringe Menge an Frischwasser und Energie, um eine besonders umweltfreundliche Reinigung des Geschirrs zu ermöglichen.</p>   |  <p>Mix 65°C: dieses Programm ist für das alltägliche Geschirr ohne starke Verkrustungen geeignet.</p>  |
|  <p>Vorspülprogramm: dieses kurze Programm verhindert das Antrocknen von frischen Speiseresten auf dem Geschirr.</p>  |  <p>Kurz 27': bei diesem Programm handelt es sich um ein besonders schnelles Spülprogramm mit niedrigen Temperaturen für leicht verschmutztes Geschirr.</p>   |
|  <p>Ultraclean: Mit der Option Ultraclean wird ein finaler Klarspülgang bei einer erhöhten Temperatur von 70° C durchgeführt, wodurch weitgehend alle Bakterien beseitigt werden.</p>   |  <p>Nennkapazität: Anzahl der Maßgedecke.</p>   |



**Total Acqua-Stop:** das sichere Wasserschutzsystem. Dank elektronischer Sicherheitsvorrichtung am Wasserzulaufschlauch, wird der Wasserstand in der Maschine stetig überwacht, Undichtigkeiten sicher erkannt und bei Bedarf die Wasserzufuhr unterbrochen.



**WaterSave-System:** sorgt für beste Spülergebnisse bei minimalem Wasserverbrauch.



**Self Clean:** dieser Reinigungszyklus ist bei leerer Maschine und ohne Geschirr möglich. Es wird empfohlen, das Programm alle 2 bis 3 Monate unter Verwendung spezieller Maschinenreiniger für Haushaltsgeschirrspüler durchzuführen.



Ermöglicht die Aktivierung zusätzlicher Unterprogramme, wenn sie diese Taste zu einem beliebigen Hauptprogramm dazu auswählen.



**Touch Control:** mit der benutzerfreundlichen Touch-Bedienung lässt sich das Gerät per Fingertipp sehr leicht bedienen.



**Schnellprogramm:** für normal verschmutztes gemischtes Geschirr, wie Teller und Pfannen, auch mit angetrockneten Ablagerungen und Trocknung.



**SILENT (-2 dB):** ein besonders leises Spülprogramm, insbesondere für die Nacht.



**Keimfrei 99,9%:** dank der hohen Spültemperatur von 75°C, werden bei diesem Programm 99,9 % der Keime und Bakterien beseitigt.