

## MC21XDNMB



<b>Familia</b>	Frigorífico
<b>Instalación</b>	Libre instalación
<b>Categoría</b>	Combinado
<b>Ancho de referencia</b>	Hasta 60 cm
<b>Altura de referencia</b>	Superior a 200 cm
<b>Sistema Total No - Frost</b>	Sí
<b>Sistema de refrigeración</b>	Total No Frost
<b>Descongelación</b>	Automático
<b>Tipo de bisagra</b>	Autoportante
<b>Posición bisagra</b>	Derecha
<b>Puerta reversible</b>	Sí
<b>Código EAN</b>	8017709369194



## Estética



<b>Estética</b>	Universal	<b>Color laterales</b>	Plata
<b>Color</b>	Efecto Inox	<b>Logo</b>	Insertado
<b>Material de la puerta</b>	Efecto inox	<b>Color del perfil de los estantes de la puerta</b>	Plata
<b>Tipo de acero puerta</b>	Antihuellas	<b>Color del perfil de los cajones</b>	Plata
<b>Tirador</b>	Integrada	<b>Color del perfil del estante de vidrio</b>	Plata
<b>Color logo</b>	Cromo	<b>Pantalla</b>	LED
<b>Material de los laterales</b>	Acero	<b>Posición display</b>	Externo

## Instalación compartimento frigorífico



<b>Number of compartments</b>	2	<b>Estante cubre cajón para la verdura</b>	Sí
<b>Compartment types</b>	Compartimento para frutas y verduras, Compartimento LifePlus	<b>Tipología estante cubre cajón de verduras</b>	Vidrio
<b>Número estantes regulables</b>	2	<b>Nº de Luces</b>	3
<b>Número de cajones fruta y verdura</b>	1	<b>Compartimento Extra-Fresh</b>	Sí
<b>Shelves material</b>	Vidrio	<b>Iluminación interna frigorífico</b>	Sí
<b>Tipo de cajón</b>	Railes deslizables	<b>Tipo de iluminación interior frigorífico</b>	LED

## Contrapuerta compartimento frigorífico

Número compartimentos de puerta regulables	2	Número de compartimento portabotellas	1
--	---	---------------------------------------	---

## Otros equipos frigorífico



Accesorios	Huevera	Multiflow	Metal
------------	---------	-----------	-------

## Instalación compartimento congelador

Número de cajones	2	Nº de estantes	1
-------------------	---	----------------	---

## Otros equipos congelador



Accesorios	1 cubitera	Zona de congelación rápida	Sí
------------	------------	----------------------------	----

## Otras características técnicas



<b>Funciones pantalla</b>	Holiday, Congelación rápida, Enfriamiento rápido, Bloqueo de teclas
<b>Tecla congelación rápida</b>	Sí
<b>Alarma apertura puerta</b>	Acústica
<b>Tipo de control de la temperatura</b>	Electrónico
<b>Número de compresores</b>	1
<b>Tipo de gas refrigerante</b>	R600a
<b>Tipo de compresor</b>	Compresor Inverter
<b>Cantidad de gas refrigerante (gr)</b>	55 g
<b>Agente espumante</b>	Ciclopentano

## Rendimiento / Etiqueta energética - Reg. 2019



<b>Consumo energético anual</b>	140 kWh/a	<b>Rumorosidad</b>	35 dB(A) re 1 pW
<b>Clase de eficiencia energética del modelo</b>	B	<b>Autonomía de conservación sin energía eléctrica</b>	15 h
<b>Airborne acoustical noise emission class</b>	B	<b>4 estrellas - Capacidad congelación</b>	8.5 kg/24h
		<b>Clase climática</b>	SN, N, ST, T

Volumen neto total	378 l	EEl	51 %
Volumen total del compartimento congelador	122 l		
Volumen total compartimento frigorífico	256 l		

## Conexión eléctrica







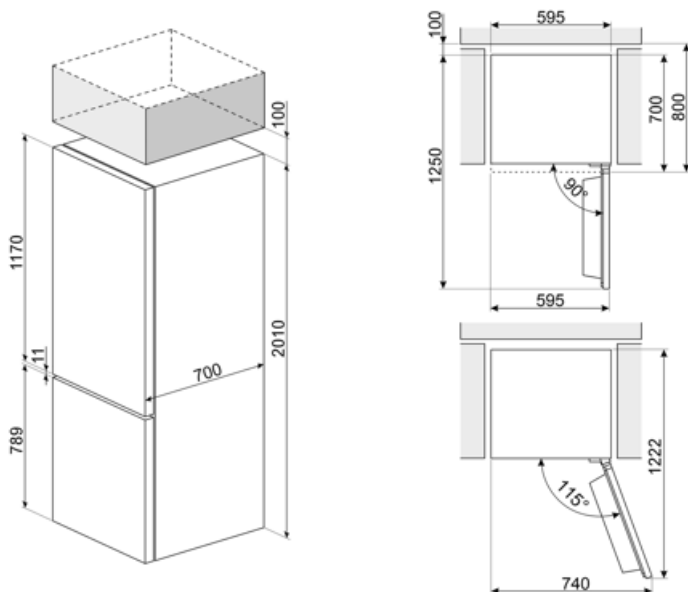



Datos nominales de conexión eléctrica	170 W	Frecuencia (Hz)	50 Hz
Corriente	1.1 A	Longitud del cable de alimentación	200 cm
Tensión	220-240 V	Enchufe	Schuko (F;E)

## Datos logísticos

Ancho del producto (mm)	595 mm	Altura con patas	2010 mm
Profundidad sin tirador	700 mm	Ancho del producto con apertura máxima de puertas	831 mm



## Symbols glossary

-  Descongelación automática: todos los modelos de refrigerador están equipados con descongelación automática en el compartimento del refrigerador.
-  Pantalla LED: para optimizar el rendimiento y simplificar el uso del aparato tanto como sea posible, algunas lavadoras y refrigeradores están equipados con una pantalla LED que le permite ver el estado operativo del producto.
-  Antihuellas: el tratamiento especial al que se somete el acero inoxidable evita la formación de halos y huellas digitales en la superficie y ayuda a mejorar su brillo.
-  Iluminación LED interna: la iluminación LED interna garantiza el ahorro de energía y al mismo tiempo ofrece una luz de atmósfera.
-  Motor inverter: para lavadoras y secadoras: la evolución de las lavadoras y secadoras Smeg hacia modelos más inteligentes y eco-sostenibles ha llevado a la elección de la tecnología Inverter con bomba de calor que reduce significativamente el consumo de energía. Para lavavajillas: el motor inversor de última generación garantiza una mayor vida útil, eficiencia y consumo reducido, así como un silencio absoluto.
-  Multiflow Cooling System: the Multiflow ventilation system allows an even distribution of cool air around the fridge cabinet. The stainless steel panel gives a more premium look to the appliance.
-  Bloqueo de control: la opción de bloqueo de mandos, presente en diferentes tipos de productos, le permite bloquear todas las funciones y programas establecidos, así como los controles, para una seguridad total, especialmente en presencia de niños.
-  Congelación rápida: la función de congelación rápida permite que grandes cantidades de alimentos frescos se congelen muy rápidamente. Al activarlo unas horas antes, el congelador baja la temperatura y después de unas horas restablece automáticamente el funcionamiento normal.
-  Función de vacaciones: esta función es particularmente útil en casos de ausencia prolongada del hogar, le permite desactivar el funcionamiento del departamento de refrigeradores y mantener solo el congelador en funcionamiento.
-  Zona Life Plus 0 ° C: en la zona Life Plus 0 ° C se mantiene una temperatura interna constante entre 0 ° C y + 3 ° C que no altera las cualidades organolépticas de los alimentos y permite mantenerlos frescos incluso después de varios días. Es ideal para almacenar pescado, carne, productos lácteos y alimentos fácilmente perecederos.
-  Clase eficiencia energética B