

## MOE25X

Καθαρή χωρητικότητα

25 λίτρα



Οικογένεια προϊόντων

Φούρνος μικροκυμάτων

ΚΑΤΗΓΟΡΙΑ

Πάγκου

Παροχή ενέργειας

Ηλεκτρική

Cooking Method

Μικροκυμάτων με Γκριλ

Έλεγχος

Ηλεκτρονικός



## ΠΡΟΓΡΑΜΜΑΤΑ / ΛΕΙΤΟΥΡΓΙΕΣ

Αριθμός λειτουργιών

6

Γκριλ



Pizza



Απόψυξη βάσει χρόνο



Απόψυξη βάσει βάρους



Μικροκύματα



Μικροκύματα + γκριλ



Αυτόματα προγράμματα

10

## ΧΕΙΡΙΣΜΟΣ

Οθόνη / Ρολόι

1 με LED

Τύπος ρύθμισης ελέγχου

Χειριστήρια / πλήκτρα

Άνοιγμα πόρτας

Λαβή

Αριθμός χειριστηρίων

1

Χειριστήρια

Standard with knurlings

Χρώμα χειριστηρίων

Χρώμιο

Χρώμα πλήκτρων ελέγχου

Χρώμιο

## ΕΠΙΛΟΓΕΣ



Χρονοδιακόπτης

Ηλεκτρονικός

Επιλογές ρύθμισης χρόνου

Έναρξη και διακοπή

Ηχητικό σήμα λήξης μαγειρέματος

Ναι

Κλείδωμα χειριστηρίων / Ασφάλεια παιδιών Ναι

## ΤΕΧΝΙΚΑ ΧΑΡΑΚΤΗΡΙΣΤΙΚΑ



Υλικό κοιλότητας	Κεραμικό σμάλτο	Φορά πόρτας	Άνοιγμα στο πλάι
Αριθμός λαμπτήρων	1	Συνολικός αριθμός κρυστάλλων πόρτας	1
Τύπος φωτός	LED	Θερμοστάτης ασφαλείας	Ναι
Περιστρεφόμενη βάση	Ναι	Σύστημα ψύξης	Εφαπτόμενο
Διάμετρος περιστρεφόμενης βάσης	31.5 cm	Προστασία οθόνης μικροκυμάτων	Ναι
Ενεργοποίησης φωτισμού με το άνοιγμα της πόρτας	Ναι	Ο φούρνος μικροκυμάτων σταματά όταν ανοίγει η πόρτα	Ναι
Τύπος γκριλ	Αντίσταση	Ωφέλιμες διαστάσεις χώρου κοιλότητας (ΥxΠxB)	180x330x328 mm
Ισχύς γκριλ	1000 W	Ισχύς μικροκυμάτων	900 W

## ΠΕΡΙΛΑΜΒΑΝΟΜΕΝΑ ΑΞΕΣΟΥΑΡ







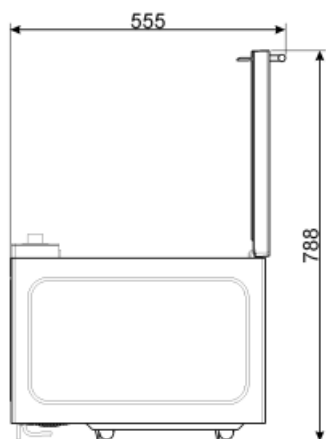
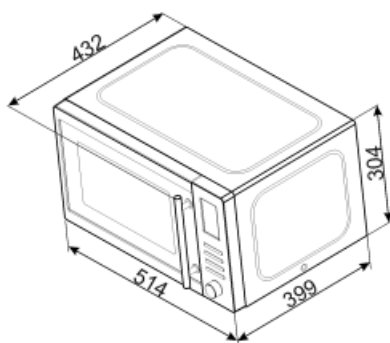
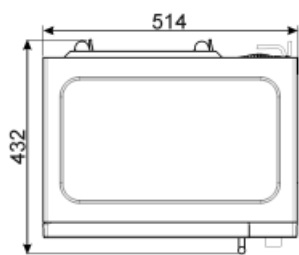



Σχάρα	1	Ταψί για pizza	1
-------	---	----------------	---

## ΗΛΕΚΤΡΙΚΗ ΣΥΝΔΕΣΗ

Φις	(F;E) Σούκο	Τάση (V)	240 V
Ονομαστική ισχύς	1500 W	Συχνότητα (Hz)	50 Hz
Ένταση ρεύματος	6,25 A	Μήκος καλωδίου τροφοδοσίας	100 cm



## Symbols glossary (TT)

- |  |   |   |   |
|--|---|---|---|
|    | Παιδική ασφάλεια: ορισμένα μοντέλα είναι εξοπλισμένα με συσκευή για το κλείδωμα του προγράμματος/κύκλου έτσι ώστε να μην μπορεί να αλλάξει κατά λάθος.  |    | Η ενέργεια των μικροκυμάτων μειώνει δραματικά τους χρόνους μαγειρέματος και παράγει εξοικονόμηση ενέργειας.   |
|    | Απόψυξη με το χρόνο: με αυτή τη λειτουργία ο χρόνος απόψυξης των τροφίμων καθορίζεται αυτόματα.   |    | Απόψυξη κατά βάρος: Με αυτή τη λειτουργία καθορίζεται ο χρόνος απόψυξης   |
|    | Γκριλ: Πολύ έντονη θερμότητα προέρχεται μόνο από πάνω, από την διπλή αντίσταση. Ο ανεμιστήρας δεν είναι ενεργός. Παρέχει εξαιρετικά αποτελέσματα ψησίματος και γκρατιναρίσματος. Χρησιμοποιούμενο στο τέλος του μαγειρέματος, δίνει ένα ομοιόμορφο ρόδισμα στα πιάτα. |    | Μικροκύματα: Διεισδύοντας κατευθείαν στο φαγητό, τα μικροκύματα μαγειρεύουν πολύ γρήγορα και με σημαντική εξοικονόμηση ενέργειας. Κατάλληλα για μαγείρεμα χωρίς λίπος, είναι επίσης σε θέση να ξεπαγώσουν και να ζεστάνουν τα τρόφιμα χωρίς να αλλοιώσουν την αρχική τους εμφάνιση και άρωμα. Η λειτουργία μικροκυμάτων μπορεί επίσης να συνδυαστεί με συμβατικές λειτουργίες με όλα τα πλεονεκτήματα που προκύπτουν. Ιδανικό για όλα τα είδη τροφίμων. |
|   | Μικροκύματα + γκριλ: Η χρήση του γκριλ έχει ως αποτέλεσμα το τέλειο ρόδισμα της επιφάνειας του φαγητού. Η δράση των μικροκυμάτων επιτρέπει το μαγείρεμα του εσωτερικού μέρους του φαγητού σε σύντομο χρονικό διάστημα.  |   | Φούρνος μικροκυμάτων πίτσας: Αυτή η λειτουργία μαγειρεύει την πίτσα πιο γρήγορα χάρη στους φούρνους μικροκυμάτων. Για να βελτιστοποιήσετε το τελικό αποτέλεσμα, χρησιμοποιήστε τη λειτουργία σε συνδυασμό με την πλάκα Chef   |
|  | Ασύμμετρος φωτισμός: Δύο αντίθετα τοποθετημένα πλευρικά φώτα σε διαφορετικό ύψος, αυξάνουν την ορατότητα στο εσωτερικό του φούρνου.   |  | Η χωρητικότητα δηλώνει την ποσότητα του χρησιμοποιήσιμου χώρου στην κοιλότητα του φούρνου σε λίτρα.   |