

MP322X1

Καθαρή χωρητικότητα

22 λίτρα



Οικογένεια προϊόντων

Φούρνος μικροκυμάτων

ΚΑΤΗΓΟΡΙΑ

Εντοιχιζόμενος

ΤΟΠΟΘΕΤΗΣΗ

Σε κρεμαστό ντουλάπι

Παροχή ενέργειας

Ηλεκτρική

Cooking Method

Μικροκυμάτων με Γκριλ

Έλεγχος

Ηλεκτρονικός



ΠΡΟΓΡΑΜΜΑΤΑ / ΛΕΙΤΟΥΡΓΙΕΣ

Αριθμός λειτουργιών

6

Γκριλ



Pizza



Απόψυξη βάσει χρόνο



Απόψυξη βάσει βάρους



Μικροκύματα



Μικροκύματα + γκριλ



ΧΕΙΡΙΣΜΟΣ

Οθόνη / Ρολόι

1 με LED

Αριθμός χειριστηρίων

2

Τύπος ρύθμισης ελέγχου

Χειριστήρια

Χειριστήρια

Classic

Άνοιγμα πόρτας

Μηχανικό κουμπί

ΕΠΙΛΟΓΕΣ



Χρονοδιακόπτης

Ηλεκτρονικός

Επιλογή επίδειξης

Ναι

Επιλογές ρύθμισης χρόνου

Έναρξη και διακοπή

εκθεσιακού χώρου

Ναι

Ηχητικό σήμα λήξης μαγειρέματος

Ναι

Κλείδωμα χειριστηρίων / Ασφάλεια παιδιών

Ναι

ΤΕΧΝΙΚΑ ΧΑΡΑΚΤΗΡΙΣΤΙΚΑ



Υλικό κοιλότητας	Ανοξείδωτο ατσάλι	Φορά πόρτας	Άνοιγμα στο πλάι
Αριθμός λαμπτήρων	1	Συνολικός αριθμός κρυστάλλων πόρτας	2
Τύπος φωτός	Πυράκτωσης	Θερμοστάτης ασφαλείας	Ναι
Ισχύς λαμπτήρα	20 W	Σύστημα ψύξης	Εφαπτόμενο
Κεραμική βάση	Ναι	Προστασία οθόνης μικροκυμάτων	Ναι
Ενεργοποίησης φωτισμού με το άνοιγμα της πόρτας	Ναι	Ο φούρνος μικροκυμάτων σταματά όταν ανοίγει η πόρτα	Ναι
Τύπος γκριλ	Αντίσταση	Ωφέλιμες διαστάσεις χώρου κοιλότητας (ΥxΠxB)	220x350x280 mm
Ανακλινόμενο γκριλ	Ναι	Ισχύς μικροκυμάτων	850 W
Ισχύς γκριλ	1250 W		

ΠΕΡΙΛΑΜΒΑΝΟΜΕΝΑ ΑΞΕΣΟΥΑΡ

Σχάρα	1	Άλλο	Κιτ κουμπιών ελέγχου Cucina
-------	---	------	-----------------------------

ΗΛΕΚΤΡΙΚΗ ΣΥΝΔΕΣΗ

Ονομαστική ισχύς	2700 W	Συχνότητα (Hz)	50 Hz
Ένταση ρεύματος	11 A	Μήκος καλωδίου τροφοδοσίας	150 cm
Τάση (V)	220-240 V		

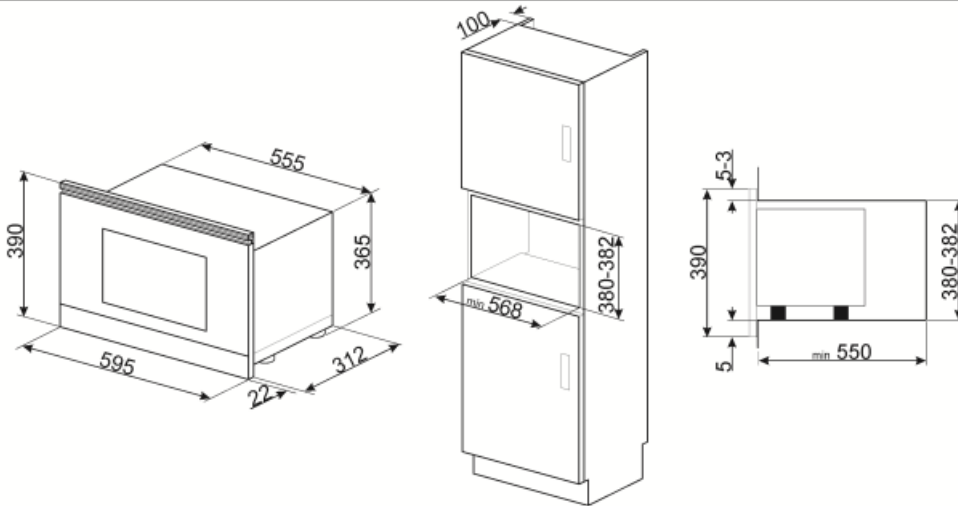
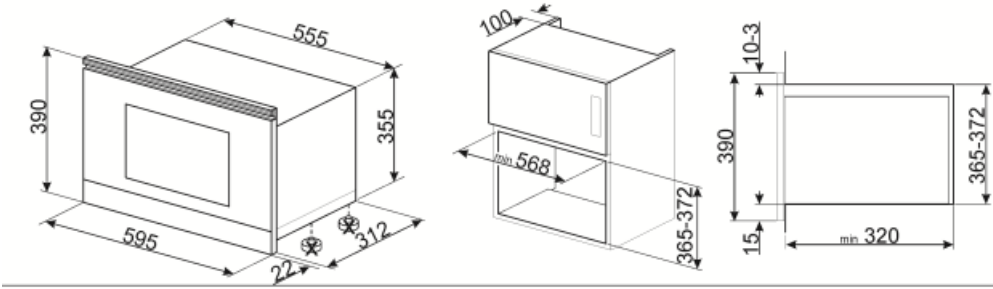













Not included accessories

KITMP38

Λεπτή μπάρα για να αλλάξετε το ύψος των φούρνων μικροκυμάτων από 39cm σε 38cm



Symbols glossary (TT)

-  Κεραμική βάση Surfaceplus: Κεραμική βάση Surfaceplus για φούρνο μικροκυμάτων - δεν απαιτείται συσκευή περιστροφής και ολόκληρη η επιφάνεια μπορεί να χρησιμοποιηθεί για μαγείρεμα.
-  Η ενέργεια των μικροκυμάτων μειώνει δραματικά τους χρόνους μαγειρέματος και παράγει εξοικονόμηση ενέργειας.
-  Απόψυξη κατά βάρος: Με αυτή τη λειτουργία καθορίζεται ο χρόνος απόψυξης
-  Γκριλ: Πολύ έντονη θερμότητα προέρχεται μόνο από πάνω, από την διπλή αντίσταση. Ο ανεμιστήρας δεν είναι ενεργός. Παρέχει εξαιρετικά αποτελέσματα ψησίματος και γκρατιναρίσματος. Χρησιμοποιούμενο στο τέλος του μαγειρέματος, δίνει ένα ομοιόμορφο ρόδισμα στα πιάτα.
-  Μικροκύματα + γκριλ: Η χρήση του γκριλ έχει ως αποτέλεσμα το τέλειο ρόδισμα της επιφάνειας του φαγητού. Η δράση των μικροκυμάτων επιτρέπει το μαγείρεμα του εσωτερικού μέρους του φαγητού σε σύντομο χρονικό διάστημα.
-  ΠΤΥΣΣΟΜΕΝΟ ΓΚΡΙΑ: το γκριλ μπορεί εύκολα να μετακινηθεί για να καθαρίσετε την οροφή του θαλάμου με ένα απλό βήμα.
-  Παιδική ασφάλεια: ορισμένα μοντέλα είναι εξοπλισμένα με συσκευή για το κλείδωμα του προγράμματος/κύκλου έτσι ώστε να μην μπορεί να αλλάξει κατά λάθος.
-  Απόψυξη με το χρόνο: με αυτή τη λειτουργία ο χρόνος απόψυξης των τροφίμων καθορίζεται αυτόματα.
-  Πόρτες με διπλά τζάμια: Αριθμός τζαμιών πόρτας.
-  Μικροκύματα: Διεισδύοντας κατευθείαν στο φαγητό, τα μικροκύματα μαγειρεύουν πολύ γρήγορα και με σημαντική εξοικονόμηση ενέργειας. Κατάλληλα για μαγείρεμα χωρίς λίπος, είναι επίσης σε θέση να ξεπαγώσουν και να ζεστάνουν τα τρόφιμα χωρίς να αλλοιώσουν την αρχική τους εμφάνιση και άρωμα. Η λειτουργία μικροκυμάτων μπορεί επίσης να συνδυαστεί με συμβατικές λειτουργίες με όλα τα πλεονεκτήματα που προκύπτουν. Ιδανικό για όλα τα είδη τροφίμων.
-  Φούρνος μικροκυμάτων πίτσας: Αυτή η λειτουργία μαγειρεύει την πίτσα πιο γρήγορα χάρη στους φούρνους μικροκυμάτων. Για να βελτιστοποιήσετε το τελικό αποτέλεσμα, χρησιμοποιήστε τη λειτουργία σε συνδυασμό με την πλάκα Chef
-  Η χωρητικότητα δηλώνει την ποσότητα του χρησιμοποιήσιμου χώρου στην κοιλότητα του φούρνου σε λίτρα.