

P705ES



Termékcsalád
Beépítés típusa
Méretek
Teljesítmény
Típus
EAN kód

Főzőlap
Hagyományos
70/75 cm
Gáz
Gáz
8017709179168



Design



Design család
Szín
Felületkezelés
Anyag
Acél típusa
Edénytartó állvány
Edénytartó állvány bevonata
Égők
Égők anyaga
Égő bevonata
Vezérlés típusa
Vezérlőgomb pozíciója
Vezérlőelemek száma
Vezérlőelemek színe
Logó

Plano Design
Rozsdamentes acél
Fényes
Rozsdamentes acél
Csiszolt
Rozsdamentes acél
EverShine
Plano Design
Rozsdamentes acél
EverShine
Vezérlőgombok
Elülső
5
Acél hatás
Kiemelt

Program/Funkciók

Gáz főzőzónák száma 5
Főzőzónák száma összesen 5

Opciók



Munkalap kivágás 478-482x555-560 mm

MŰSZAKI JELLEMZŐK

Bal első - Gáz – AUX - 0.90 kW

Bal hátsó - Gáz – Gyors - 2.40 kW

Központi - Gáz – Gyors - 3.50 kW

Jobb hátsó - Gáz – Félgyors - 1.70 kW

Jobb első - Gáz – AUX - 0.90 kW

Gázbiztonsági szelepek Igen

Automatikus szikragyújtás

Igen

Elektromos csatlakozás

Elektromos csatlakozás névleges értéke (W) 1 W

Feszültség (V) 220-240 V

Telepített elektromos kábel típusa Egyfázisú

Frekvencia (Hz)

50/60 Hz

Tápkábel hossza

120 cm

Csatlakozódugó

Nem

Gázcsatlakozás

Gáz típusa G20 Földgáz

Gas connection Cilindrical

Egyéb gázfűvőkák G30 PB-gáz cseppfolyós gáz

Egyéb elérhető gázcsatlakozások

Kúp alakú

Gázcsatlakozás névleges értéke (W)

9500 W

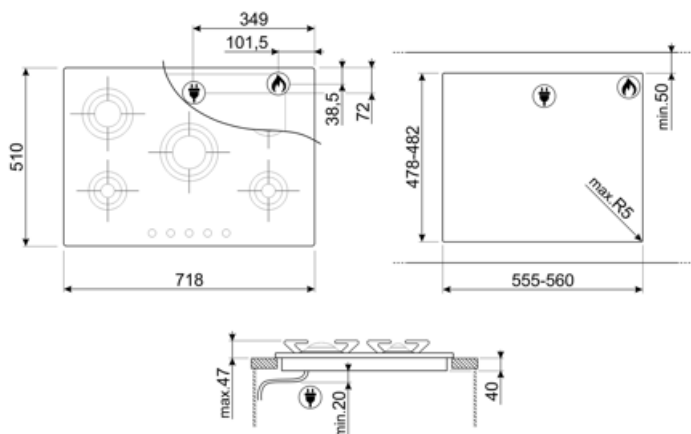

Compatible Accessories

GP705ES

Rozsdamentes acél edénytartók és égőkupakok



Symbols glossary



Standard beépítés: Hagományos, munkalapba történő beépítés, amely bármely konyhabútorhoz alkalmas.



STANDARD KIVÁGÁS



Ever Shine: egy láthatatlan bevonat, amely rendkívül ellenállóvá teszi az érintett területet a hővel szemben.



Vezérlőgombok