

PD106ES



Produktfamilie	Kochfeld
Einbau	Auflage
Abmessungen	100 cm
Energiequelle	Gas
Typ der Heiztechnik	Gas
EAN-Code	8017709186616



Ästhetik



Ästhetik	Piano Design
Farbe	Edelstahl
Oberfläche	Hochglanz
Material	Edelstahl
Art des Edelstahl	Poliert
Abstellroste	Edelstahl
Beschichtung der Abstellroste	EverShine
Brennerbeschichtung	EverShine
Bedienung	Bedienknebel
Position Bedienelemente	Frontal
Anzahl der Bedienknebel	6
Farbe der Bedienknebel	Edelstahl-Optik

Programme / Funktionen

Anzahl der Gas-Kochzonen	6
Anzahl der Kochzonen	6

Technische Eigenschaften



Links - Gas - Ultra Rapid Blitzbrenner - 3.60 kW
Hinten links - Gas - Normalbrenner - 1.65 kW
Vorne links - GAS - Sparbrenner - 1.05 kW

Vorne rechts - Gas - Starkbrenner - 2.30 kW
 Hinten rechts - GAS - Sparbrenner - 1.05 kW
 Rechts - Gas - Ultra Rapid Blitzbrenner - 3.60 kW

Thermoelektrische Zündsicherung Ja Automatische Einhandzündvorrichtung Ja

Elektrischer Anschluss

Elektrischer Gesamtanschlußwert	1 W	Frequenz	50/60 Hz
Spannung	220-240 V	Länge Netzkabel	120 cm

Gasanschluss

Gasart	Erdgas (H) G20-20 mbar	Nennbelastung Qn	13250 W
Gasanschluss	Konisch		

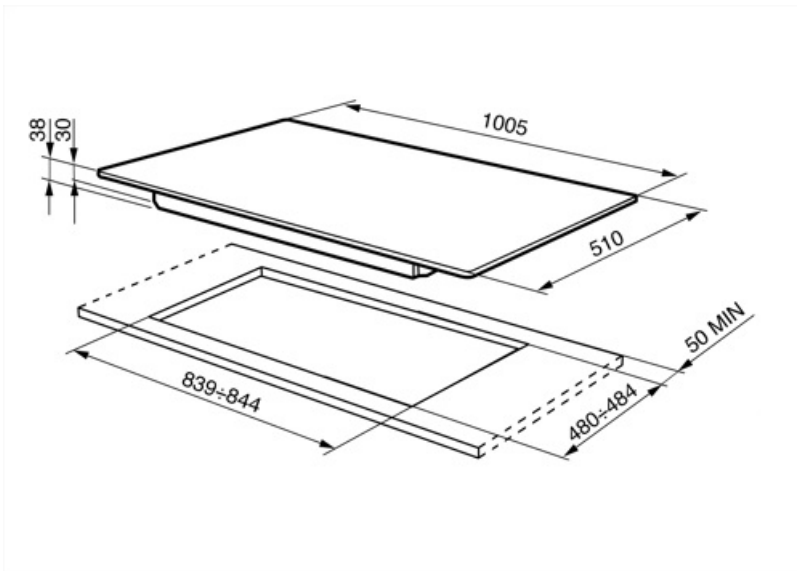

Symbols glossary



Standardeinbau: Klassische aufgesetzte Montage auf der Arbeitsplatte.



Drehknebelbedienung



Ever Shine: is an invisible coating that makes the effected area highly resistant to heat.



Ultrarapid-Superblitzbrenner: bieten eine Leistung von bis zu 5,0 kW.