

PD106ES



Familia	Encimera de cocción
Instalación	Tradicional
Dimensión	100 cm
Alimentación	Gas
Tipología	Gas
Código EAN	8017709186616



Estética



Estética	Piano
Color	Acero inoxidable
Acabado	Brillante
Material	Acero inoxidable
Tipo de inox	Pulido
Rejillas	Acero inoxidable
Recubrimiento parrillas	EverShine
Recubrimiento quemadores	EverShine
Tipo de regulación mandos	Mandos
Posición mandos	Frontal
N.º de mandos	6
Color mandos	Efecto inox

Programas/Funciones

Número de zonas de cocción a gas	6
Número total de zonas de cocción	6

Características técnicas



Izquierda - Gas - URP - 3.60 kW
Posterior izquierda - Gas - SRD - 1.65 kW
Anterior izquierda - Gas - AUX - 1.05 kW

Anterior derecha - Gas - RP - 2.30 kW

Posterior derecha - Gas - AUX - 1.05 kW

Derecha - Gas - URP - 3.60 kW

Sistema de válvulas de seguridad Si

Conexión automática Si

Conexión eléctrica

Datos nominales de conexión eléctrica

1 W

Frecuencia (Hz)

50/60 Hz

Tensión (V)

220-240 V

Largo del cable de alimentación

120 cm

Conexión de gas

Tipo de gas

G20 gas natural

Datos nominales de conexión gas

13250 W

Conexión de gas

Conico

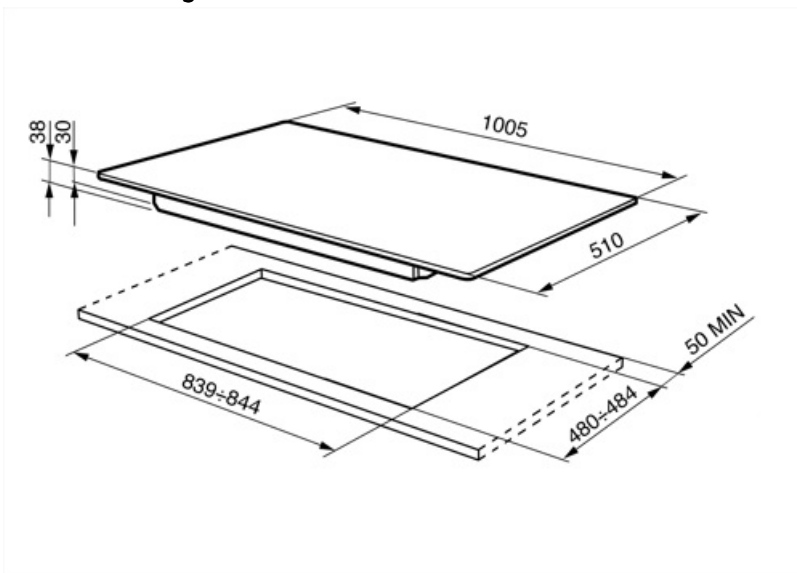

Symbols glossary



Estándar: método de instalación, que se adapta fácilmente a cualquier tipo de cocina.



Knobs control



Ever Shine: Ever Shine es un proceso tecnológico a través del cual se aplica una protección transparente que hace que las tapas y rejillas en acero inoxidable pulido sean altamente resistentes al calor y evite el amarillamiento debido a otras temperaturas



Quemador ultrarrápido: el quemador se define como ultrarrápido con una potencia de al menos 3,5 kW, que puede ser de corona simple, doble o triple.