

PD106ES



Famille	Table de cuisson
Type d'encastrement	Traditionnel
Dimension	100 cm
Alimentation	Gaz
Type	Gaz
Code EAN	8017709186616



Esthétique



Esthétique	Piano Design
Couleur	Inox
Finition	Brillant
Matériau	Inox
Type d'inox	Brillant
Grilles	Inox
Revêtement grilles	Ever Shine
Revêtement brûleurs	Ever Shine
Type de commandes	Manettes
Position des commandes	Frontal
Nombre de manettes	6
Couleur des manettes	Effet inox

Programmes / Fonctions

Nombre de brûleurs gaz	6
Nombre total de foyers	6

Technologie



Gauche - Gaz - Ultra-rapide - 3.60 kW
Arrière gauche - Gaz - Semi rapide - 1.65 kW
Avant gauche - Gaz - Auxiliaire - 1.05 kW
Avant droit - Gaz - Rapide - 2.30 kW

Arrière droit - Gaz - Auxiliaire - 1.05 kW

Droit - Gaz - Ultra-rapide - 3.60 kW

Thermocouples Oui

Allumage automatique Oui
intégré aux manettes

Raccordement électrique

Puissance nominale 1 W
Tension 220-240 V

Fréquence 50/60 Hz
Longueur du câble
d'alimentation 120 cm

Raccordement gaz

Type de gaz G20 Gaz naturel
Raccordement au gaz Cônique

Puissance nominale gaz 13250 W

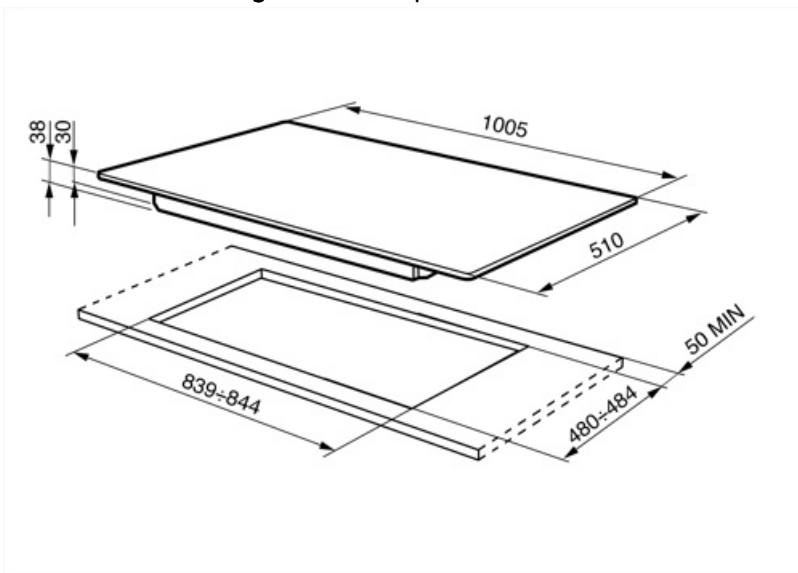

Symbols glossary



Standard : mode d'installation, qui peut être facilement combiné avec n'importe quel type de cuisine.



Commandes par manettes



Ever Shine : Ever Shine est un procédé technologique par lequel une protection transparente est appliquée qui rend les capuchons et les grilles en acier inox poli très résistants à la chaleur et empêche le jaunissement dû aux autres températures.



Brûleur Ultra-rapide : Le brûleur Ultra-rapide est défini comme le brûleur d'une puissance d'au moins 3,5 kW, qui peut être simple, double ou triple couronne.