

PS9062



Famille	Table de cuisson
Type d'encastrement	Semi-affleurant
Dimension	90 cm
Alimentation	Gaz
Type	Gaz
Code EAN	8017709327200



Esthétique



Esthétique	Classica
Couleur	Inox
Finition	Satiné
Matériau	Inox
Type d'inox	Brossé
Grilles	Fonte
Brûleurs	Standard
Matériau des brûleurs	Aluminium
Type de commandes	Manettes
Position des commandes	Frontal
Nombre de manettes	6
Couleur des manettes	Effet inox
Couleur de la sérigraphie	Noir

Programmes / Fonctions

Nombre de brûleurs gaz	5
Nombre total de foyers	5

Options

Encastrement	490x878 mm
--------------	------------

Technologie

UR

Gauche - Gaz - Ultra-rapide double commande - 5.00 kW

Arrière central - Gaz - Rapide - 2.50 kW

Avant central - Gaz - Auxiliaire - 1.05 kW

Arrière droit - Gaz - Rapide - 2.50 kW

Avant droit - Gaz - Auxiliaire - 1.05 kW

Thermocouples Oui

Allumage automatique intégré aux manettes Oui

Accessoires inclus

Support en fonte pour Wok 1

Raccordement électrique

Puissance nominale 1 W
Tension 220-240 V
Type de câble d'alimentation installé Mono-phasé

Fréquence 50/60 Hz
Longueur du câble d'alimentation 120 cm

Raccordement gaz

Type de gaz G20 Gaz naturel
Raccordement au gaz Cylindrique
Injecteurs gaz fournis G30 GPL Gaz liquide

Réglé au gaz naturel Côtique
Puissance nominale gaz 12100 W

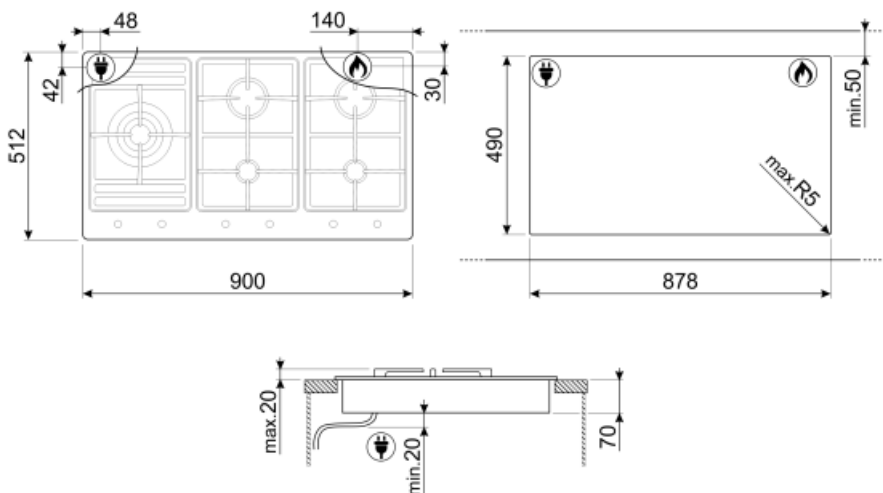

Not included accessories



GRW



GRM

Support Moka pour tables de cuisson gaz



WOKGHU





Support WOK en fonte

6MP1PGF

Kit de 6 manettes Linéa pour tables de cuisson PGF



Symbols glossary (TT)

- | | | | |
|--|--|---|--|
|  | Semi-affleurant : un solution d'encastrement pour tables de cuisson et éviers avec un bord jusqu'à 4 mm qui combine la simplicité d'installation avec un design minimaliste. |  | Grilles en fonte : Ces grilles résistent aux hautes températures. Solides et robustes, elles ont été conçues pour faciliter le déplacement des casseroles. |
|  | Brûleur Ultra-rapide : Le brûleur Ultra-rapide est défini comme le brûleur d'une puissance d'au moins 3,5 kW, qui peut être simple, double ou triple couronne. |  | Commandes par manettes |