

PVL6106CN

Produktfamilie	Kochfeld
Einbau	C-Schliff, für aufliegende oder flächenbündige Montage
Abmessungen	100 cm
Energiequelle	Gas
Typ der Heiztechnik	Gas
EAN-Code	8017709220624

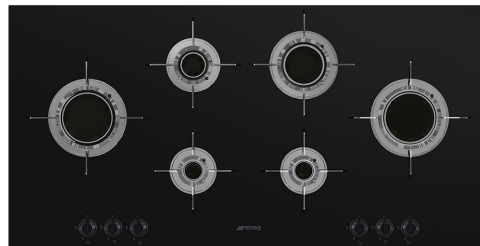

Ästhetik



Ästhetik	Dolce Stil Novo
Farbe	Schwarz
Oberfläche	Glas
Material	Glas
Glasart	Glaskeramik
Typ Glaskeramik	C-Schliff
Glas auf Stahl	Ja
Abstellroste	Edelstahl
Beschichtung der Abstellroste	Titanium
Brenner	Blade-Flame Brennertechnik
Brennermaterial	Messing
Brennerbeschichtung	Vernickelt
Bedienung	Bedienknebel
Position Bedienelemente	Frontal
Anzahl der Bedienknebel	6
Farbe der Bedienknebel	Schwarz
Farbe des Siebdrucks	Grau
Weitere Farbvarianten	Edelstahl

Programme / Funktionen

Anzahl der Gas-Kochzonen	6
Anzahl der Kochzonen	6

Optionen

Ausschnittmass 482-486x880-884 mm

Technische Eigenschaften



Mitte links - Gas - Ultra Rapid Blitzbrenner - 3.50 kW
Hinten links - Gas - Normalbrenner - 1.60 kW
Vorne links - GAS - Sparbrenner - 1.00 kW
Hinten rechts - Gas - Starkbrenner - 2.50 kW
Vorne rechts - GAS - Sparbrenner - 1.00 kW
Mitte rechts - Gas - Ultra Rapid Blitzbrenner - 3.50 kW

Thermoelektrische Zündsicherung Ja Automatische Einhandzündvorrichtung Ja

Elektrischer Anschluss

Elektrischer Gesamtanschlußwert	1 W	Frequenz	50/60 Hz
Spannung	220-240 V	Länge Netzkabel	120 cm
Typ des vormontierten Anschlusskabels	Einphasig		

Gasanschluss

Gasart	Erdgas (H) G20-20 mbar	Weitere mitgelieferte Gasverschraubungen	Konisch
Gasanschluss	Zylindrisch	Nennbelastung Qn	13100 W
Weitere mitgelieferte Gasdüsensätze	Erdgas (L) G25-20 mbar - Flüssiggas (LPG) G30/31-50 mbar , Flüssiggas (LPG) G30/31		

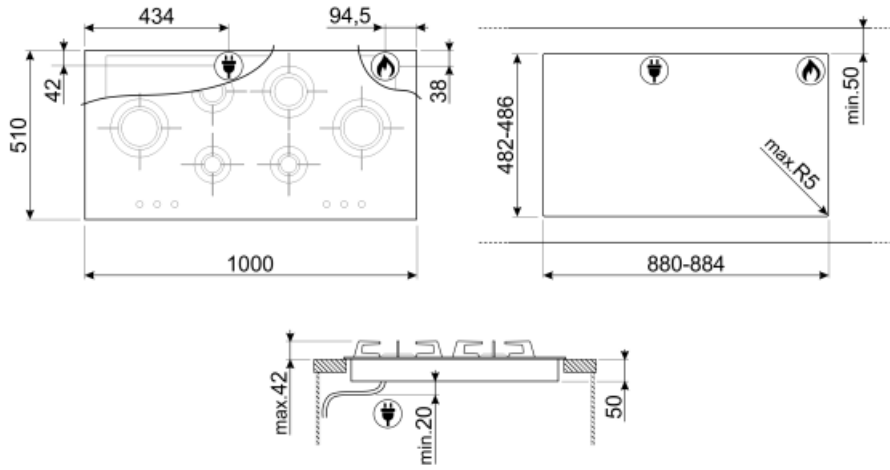

Sonderzubehör



GRW

3er-Set Topfkreuz-Reduzierring, verchromt, für Gaskochfelder und Gasstandherde mit Abstellrosten (emailliert und Gußeisen)

6MP1BF

6 Bedienknöpfe Linea für Dolce Stil Novo Modelle: PVL664CN, PVL675LCN, PVL6106CN, PXL675L, PXL6106



6MP1BFB3



WOKGHU

Wokring aus Gußeisen, geeignet für Gaskochfelder und Gas-Standherde (siehe Angabe der Produktbeschreibung)



GRM

Coffee machine support



LGCN

Teleskop-Verbindungsleiste aus Edelstahl, Auszugstiefe 475-495 mm, für die Montage von zwei Kochfeldern parallel in einem Arbeitsplattenausschnitt

Symbols glossary (TT)

- | | | | |
|--|--|---|--|
|  | Drehknebelbedienung |  | Reinforced base: A reinforced base, developed exclusively by Smeg, consists of a steel layer fixed to the underside of the glass surface of all gas on glass hobs. |
|  | Ultraschall-Superblitzbrenner: bieten eine Leistung von bis zu 5,0 kW. | | |