

# PVL6106CN

**Семейство продуктов**

**Тип встраивания**

**Размеры**

**Источник питания**

**Тип**

**EAN-код**

Варочная поверхность

Ультранизкий профиль или вровень со столешницей

100 cm

Газ

Газ

8017709220624

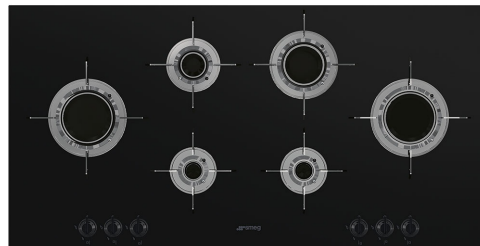

## Эстетика



**Эстетика**

**Цвет**

**Отделка**

**Материал**

**Тип стекла**

**Тип края стекла**

**Стекло на стали**

**Решетки**

**Покрытие решеток**

**Горелки**

**Материал горелок**

**Покрытие горелок**

**Тип управления**

**Расположение переключателей**

**Количество переключателей**

**Цвет переключателей**

**Цвет сериографии**

**Другие цвета**

Dolce Stil Novo

Черный

Стекло

Стекло

Стеклокерамика

Прямой край

Да

Нержавеющая сталь

Титан

Blade Flame

Латунный

Никель

Поворотные переключатели

Фронтальное

6

Черный

Серый

Нержавеющая сталь

## Опции

**Стандартный вырез**

482-486x880-884 мм

## Технические характеристики



Центральная левая - Газ - ультрабыстрая - 3.50 кВт  
 Задняя левая - Газ - полубыстрая - 1.60 кВт  
 Фронтальная левая - Газ - вспомогательная - 1.00 кВт  
 Задняя правая - Газ - быстрая - 2.50 кВт  
 Фронтальная правая - Газ - вспомогательная - 1.00 кВт  
 Центральная правая - Газ - ультрабыстрая - 3.50 кВт

**Газ-контроль** Да **Автоматический электроподжиг** Да

## Электрическое подключение

<b>Номинальная мощность</b>	1 Вт	<b>Частота тока</b>	50/60 Гц
<b>Напряжение</b>	220-240 В	<b>Длина электрического кабеля</b>	120 см
<b>Тип электрического кабеля</b>	Однофазное		

## Подключение к газу

<b>Тип газа</b>	G20 природный газ	<b>Подключение к газу</b>	Коническое
<b>Подключение к газу</b>	Цилиндрическое	<b>Номинальная мощность газа</b>	13100 Вт
<b>Жиклеры для других типов газа в комплекте</b>	G25 природный газ, G30 GPL сжиженный газ		

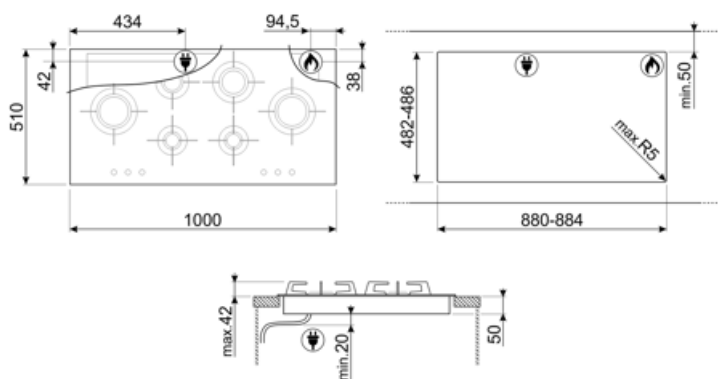

---

## Not included accessories

---



**GRW**

Решетка Wok



**WOKGHU**

Чугунное кольцо WOK

**6MP1BF**

Комплект из 6 ручек Linea для газовых варочных панелей с горелками Blade



**GRM**

Подставка для кофе, для газовых варочных панелей



**6MP1BFB3**



**LGCN**



Соединительная планка для встраиваемых варочных панелей, нержавеющая сталь, 475/495 мм



---

## Symbols glossary (ТТ)

---

- |  |  |   |  |
|--|--|---|--|
|  | Поворотные переключатели   |  | Усиленное основание, разработанное компанией Smeg, состоит из стального слоя, закрепленного на нижней стороне стеклянной поверхности основания варочных панелей. |
|  | Ультрабыстрая горелка: мощные сверхбыстрые горелки обеспечивают мощность до 5 кВт. |   |  |