

PX175



Familia	Encimera de cocción
Instalación	Tradicional
Dimensión	70/75 cm
Alimentación	Gas
Tipología	Gas
Código EAN	8017709247423



Estética



Estética	Línea
Color	Acero Inoxidable
Acabado	Satinado
Material	Acero Inoxidable
Tipo de inox	Cepillado
Serie	New
Rejillas	Parrillas de fundición
Quemadores	Smeg Contemporanea
Material de los quemadores	Aluminio
Tipo de regulación mandos	Mandos
Posición mandos	Frontal
N.º de mandos	5
Color mandos	Efecto inox
Color serigrafía	Negro

Programas/Funciones

Número total de zonas de cocción	5
Número de zonas de cocción a gas	5

Opciones



Hueco estándar	478-482x555-560 mm
-----------------------	--------------------

Características técnicas

UR

Anterior izquierda - Gas - AUX - 1.10 kW

Posterior izquierda - Gas - RP - 2.60 kW

Central - Gas - URP - 4.00 kW

Posterior derecha - Gas - SRD - 1.80 kW

Anterior derecha - Gas - SRD - 1.80 kW

Sistema de válvulas de seguridad

Conexión automática Sí

Conexión eléctrica

Datos nominales de conexión eléctrica 1 W

Tensión (V) 220-240 V

Tipo de cable eléctrico Monofase

Frecuencia 50/60 Hz

Largo del cable de alimentación 120 cm

Conexión de gas

Tipo de gas G20 gas natural

Conexión de gas Cilindrico

Otros inyectores de gas incluidos G30 Gas Liquido GPL

Otras conexiones de gas previstas Cónica

Datos nominales de conexión gas 11300 W

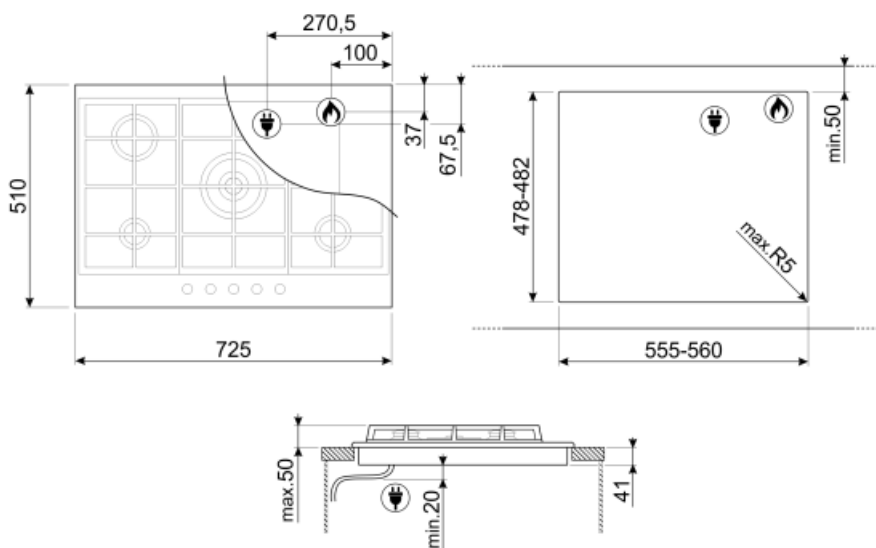

Not included accessories

6MP1PX3

Hob knobs set - Linea



WOKGHU

Soporte de hierro fundido para Wok

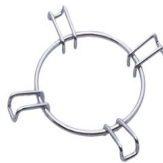

GRW





Soporte para Wok



TPK

Parrilla de acero inoxidable para cocinar platos de Teppanyaki

Symbols glossary (TT)

- | | |
|--|--|
|  Estándar: método de instalación, que se adapta fácilmente a cualquier tipo de cocina. |  Rejillas de hierro fundido: estas rejillas son resistentes a altas temperaturas. Sólidos y robustos, han sido diseñados para facilitar el movimiento y el reposicionamiento de las ollas en la superficie. |
|  CUT_OUT_STANDARD_72dpi |  Quemador ultrarrápido: el quemador se define como ultrarrápido con una potencia de al menos 3,5 kW, que puede ser de corona simple, doble o triple. |
|  Knobs control | |