

PXL675L

Ürün Ailesi	Ocak
Ankastre tipi	Ultra düşük profil veya Tamamen Yıkanmış
Ebatlar	70/75 cm
Güç kaynağı	Gaz
Tip	Gaz
EAN kodu	8017709217808

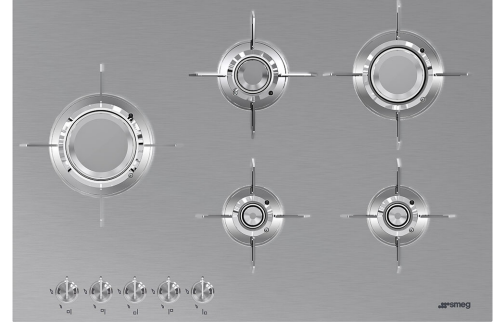

Estetik



Estetik	Dolce Stil Novo
Renk	Paslanmaz çelik
Son işlemler	Saten
Malzeme	Paslanmaz çelik
Çelik tipi	Fırçalanmış
Tava destekleri	Paslanmaz çelik
Tava Destekleri Kaplaması	Titanyum
Brülörler	Laminat
Brülör Malzemesi	Pirinç
Brülör Kaplaması	Nikel kaplama
Kontrol ayarı türü	Kontrol düğmeleri
Kontrol düğmesi konumu	Ön
Kumanda sayısı	5
Kumandaların rengi	Çelik efekti
Logo	Serigrafi
Serigrafi rengi	Siyah
Alternatif renkler mevcuttur	Siyah

Program / Fonksiyonlar

Gazlı pişirme alanı sayısı	5
Toplam pişirme alanı sayısı	5

Seçenekler

Teknik özellikler

UR

Orta sol - Gaz - UR - 3.50 kW

Arka orta - Gaz - Yarı Hızlı - 1.60 kW

Ön orta - Gaz - Yardımcı - 1.00 kW

Arka sağ - Gaz - Hızlı - 2.50 kW

Ön sağ - Gaz - Yardımcı - 1.00 kW

Gaz emniyet valfleri Evet

Otomatik Ateşleme

Evet

Elektrik Bağlantısı

Elektrik bağlantısı derecesi (W) 1 W

Voltaj (V) 220-240 V

Elektrik kablosu tipi Tek faz

Frekans (Hz) 50/60 Hz

Güç kaynağı kablo uzunluğu

120 cm

Terminal box

No

Fiş

Hayır

Gaz Bağlantısı

Gaz Tipi G20 Doğal gaz

Gas connection Cilindrical

Diğer gaz nozülleri dahildir G25 Doğal gaz, G30 GPL likit gaz

Sağlanan diğer gaz bağlantıları

Konik

Gaz bağlantı derecesi (W)

9600 W

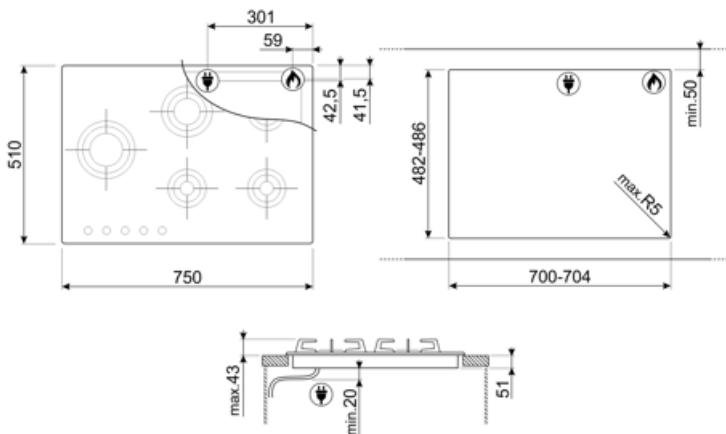

Compatible Accessories

6MP1BFB3



GRW

Wok desteđi



GRM

Gazlı ocaklar MOKA Desteđi



WOKGHU

Döküm WOK desteđi



Symbols glossary

-  Düşme kontrolü
-  Ultra hızlı brülörler: Güçlü ultra hızlı brülörler 5kw'a kadar güç sağlar.