

RC18XDNC



Família	Frigorífico
Instalação	Livre instalação
Categoria	Combinado
Reference width	Até 60
Altura de referência	160 - 200
Tecnologia	Total No Frost
Descongelação	Automática
Tipo de dobradiças	Livre instalação
Dobradiças	À direita
Portas reversíveis	Sim
Código EAN	8017709343248



Design



Design	Universal	Material das laterais	Aço
Cor	Inox	Cor das laterais	Laterais em cinza
Material da porta	Inox	Logótipo	Logótipo aplicado
Puxador	Puxador integrado	Display	Display com LEDs
Tipo de puxador	Fixo	Posição display	Na porta
Cor do logótipo	Logótipo cromado		

Composição do interior do frigorífico



Número de prateleiras ajustáveis	2	Tipologia de prateleira sobre a gaveta dos legumes	Vidro
Gavetas para fruta e legumes	1	Nº de lâmpadas	1
Tipo de prateleiras ajustáveis	Ajustáveis em altura	Gaveta baixa temperatura	Sim
Tipo das gavetas para legumes	Com guias deslizantes	Iluminação interna do frigorífico	Sim
Prateleira da gaveta dos legumes	Sim	Tipo de iluminação do frigorífico	LED
Prateleira para garrafas	Sim		

Composição do interior da porta do frigorífico

Compartimentos da porta ajustáveis	2	Compartimentos da porta para garrafas	1
------------------------------------	---	---------------------------------------	---

Outras características do frigorífico



Acessórios do frigorífico Suporte de ovos **MultiFlow** Sim

Composição do interior do congelador

Gavetas 3

Outras características do congelador

Acessórios do congelador 1 cubete de gelo

Outras características técnicas



Funções do display	Congelação rápida, Eco
Alarme de porta aberta	Sim
Alarme perda de temperatura	Sim
Tipo de controlo da temperatura	Eletrónico
Nº de compressores	1
Tipo de gás de refrigeração	R600a
Tipo de compressor	Inverter com velocidade variável
Espuma expansiva de isolamento	Ciclopentano

Performance / Etiqueta energética



Consumo anual de energia	155 kWh/a	Emissão de ruído aéreo	35 dB(A) re 1 pW
Classe energética	C	Autonomia de conservação sem energia elétrica	10 h
Classe de emissão de ruído aéreo	B	Capacidade de congelação (4 estrelas)	11.0 Kg/24h
Volume net total	300 l	Classe climática	SN, N, ST, T
Volume líquido do congelador	96 l	EEl	64 %
Volume líquido do frigorífico	204 l		







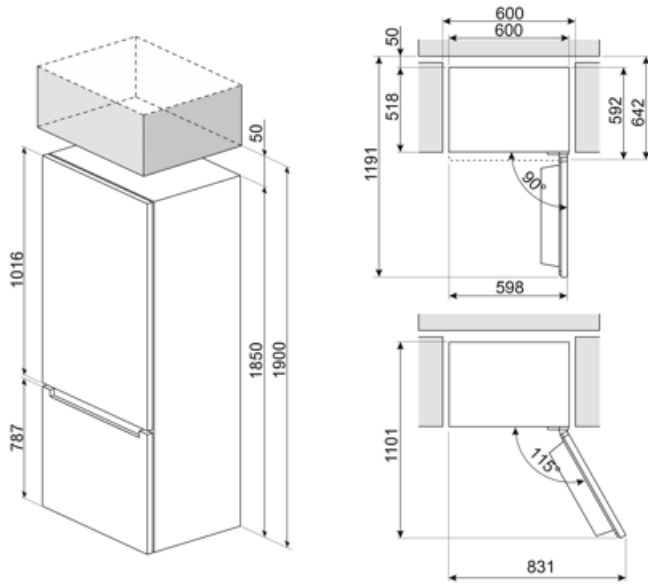

Ligação elétrica

Ficha elétrica	(F;E) Schuko	Tensão (Volts)	220-240 V
Potência nominal	200 W	Frequência (Hz)	50 Hz
Corrente (Amperes)	0,9 A		

Comprimento do cabo de alimentação 200 cm



Symbols glossary

- | | | | |
|--|---|---|---|
|  | <p>Descongelação: sistema de descongelamento automático em intervalos regulares, eliminando a necessidade de descongelar completamente.</p> |  | <p>Display LED: Para visualizar os programas, funções e opções selecionadas e o tempo para o fim do programa.</p> |
|  | <p>Modo económico: analisa o funcionamento do frigorífico durante a ativação e otimiza o ciclo operacional para reduzir o consumo de energia.</p> |  | <p>Congelação rápido: permite congelar rapidamente grandes quantidades de alimentos frescos, devido a reduzir rapidamente a temperatura do congelador. Deverá ser ativada algumas horas antes da sua utilização.</p> |
|  | <p>Iluminação por LED no interior, criando uma luz com uma distribuição perfeita. O LED consome menos energia, aquece muito menos e tem uma vida mais longa do que as lâmpadas tradicionais.</p> |  | <p>Tecnologia Inverter: o motor inverter é muito fiável, mais leve e compacto e não necessita de substituição de escovas. É um motor mais eficiente, consumindo menos energia e mais silencioso.</p> |
|  | <p>MultiFlow: ventilação através de aberturas na parede traseira do frigorífico em diferentes níveis de altura fazem com que a temperatura seja distribuída de forma harmoniosa em todo o interior, prolongando a conservação dos alimentos.</p> |  | <p>Classe de eficiência energética do produto declarada na etiqueta energética e na ficha do produto e em conformidade com os regulamentos UE.</p> |

Benefit (TT)

Sistema No Frost

O sistema No Frost evita a formação de gelo e contribui para uma melhor conservação dos alimentos no frigorífico

Sistema Multiflow

O sistema Multiflow assegura uma distribuição uniforme do ar frio no interior do frigorífico

Gás refrigerante R600a

O gás refrigerante R600a, amigo do ambiente, contribui para um arrefecimento rápido com menor consumo de energia

Reversible door

Reversible door ensures flexible installation and space optimisation

Iluminação interior

Iluminação interior para uma visibilidade perfeita do interior do frigorífico

Gaveta para frutas e legumes

A gaveta para frutas e legumes garante as melhores condições de armazenamento dos alimentos frescos, evitando qualquer contaminação

Compressor inverter

O compressor inverter reduz os níveis de ruído e vibração para um ambiente de cozinha silencioso e confortável

A tecnologia de compressor inverter oferece vantagens significativas para os sistemas de refrigeração, melhorando o desempenho e a eficiência. Um melhor controlo da temperatura garante um ambiente interior mais estável e constante, preservando a frescura dos alimentos. Esta tecnologia também resulta numa redução do consumo de energia, uma vez que o compressor ajusta a sua velocidade de acordo com as necessidades de refrigeração.

External display

External display for simple and intuitive control with quick access to information