

## RF396RSIX

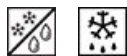

<b>Семейство продуктов</b>	Холодильник
<b>Установка</b>	Отдельностоящий
<b>Категория</b>	Комбинированный, морозильная камера внизу
<b>Ниша для встраивания</b>	>200
<b>Рекомендуемая ширина</b>	больше 80
<b>Рекомендуемая высота</b>	Выше 200
<b>Полный No-Frost</b>	Полный
<b>Тип охлаждения</b>	Холодильник с вентилятором, морозильник no-frost
<b>Разморозка</b>	Автоматическая
<b>Тип петель (шарнира)</b>	Жесткое крепление
<b>Дверной упор</b>	Справа
<b>EAN-код</b>	8017709205027



## Эстетика



<b>Эстетика</b>	Classica	<b>Цвет логотипа</b>	Нержавеющая сталь
<b>Цвет</b>	Нержавеющая сталь	<b>Материал боковин</b>	Нержавеющая сталь
<b>Дизайн</b>	Плоский	<b>Цвет боковин</b>	Нержавеющая сталь
<b>Материал</b>	Нержавеющая сталь	<b>Логотип</b>	Накладной
<b>Ручка</b>	Внешняя	<b>Дисплей</b>	LCD-дисплей с сенсорным управлением
<b>Тип ручки</b>	Фиксированный	<b>Расположение дисплея</b>	
<b>Цвет ручек</b>	Нержавеющая сталь	<b>Фильтр для воды</b>	Внутренний

## Характеристики холодильного отделения

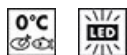

<b>Количество регулируемых полок</b>	3	<b>Тип крышки ящика для овощей и фруктов</b>	Стекло
<b>Количество ящиков для овощей и фруктов</b>	1	<b>Зона сохранения свежести</b>	Да
<b>Тип регулируемых полок</b>	Стекло	<b>Внутренняя подсветка холодильного отделения</b>	Да
<b>Тип ящика для овощей и фруктов</b>	На скользящих направляющих	<b>Тип подсветки холодильного отделения</b>	LED
<b>Крышка ящика для овощей</b>	Да		

## Дверца холодильного отделения

Количество регулируемых полок на дверце	2	Полка для бутылок с металлической окантовкой	Да
Количество полок для бутылок	1		

## Другие характеристики холодильного отделения



MultiFlow	Да	Ионизатор	
-----------	----	-----------	--

## Характеристики морозильного отделения

Количество ящиков	2	Тип подсветки морозильного отделения	LED
Внутренняя подсветка морозильного отделения	Да		

## Другие характеристики морозильного отделения

Льдогенератор	Автоматический	Форма для льда	Да
---------------	----------------	----------------	----

## Другие технические характеристики



### Функции на дисплее

Функция "Отпуск", Быстрая заморозка, Быстрое охлаждение, MultiZone, Блокировка управления, Акустический сигнал при повышении температуры, Таймер охлаждения, Демонстрационный режим Showroom, Шаббат

MultiZone	Да
Подключение к водопроводу	
Световая индикация при повышении температуры	Да
Акустический сигнал при открытой дверце	Да
Акустический сигнал при повышении температуры	Акустический и визуальный
Тип контроля температуры	Электронный
Количество компрессоров	2
Тип хладагента	RFO
Тип компрессора	Инвертор
Количество хладагента (г)	58 g
Вспенивающий агент	Циклопентан

## Производительность / Энергопотребление - НОВЫЙ регламент









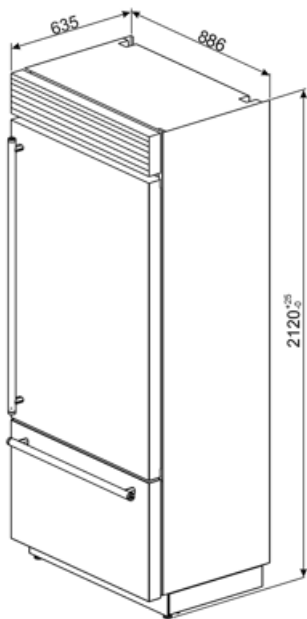







<b>Годовое энергопотребление</b>	342 кВт/год	<b>Сумма объемов холодильного отделения и незамерзающего отделения</b>	425 л
<b>Класс энергоэффективности</b>	F	<b>Эмиссия воздушного акустического шума</b>	41 дБ(A) re 1пВт
<b>Класс эмиссии воздушного акустического шума</b>	C	<b>Поддержание температуры при отключении энергии</b>	10 ч
<b>Полный объем</b>	425 л	<b>Климатический класс</b>	SN, N, ST, T
<b>Сумма объемов морозильников</b>	131 л	<b>EI</b>	116 %

## Электрическое подключение

<b>Тип электрической вилки</b>	(F;E) Schuko	<b>Напряжение</b>	220-240 В
<b>Номинальная мощность</b>	367 Вт	<b>Частота тока</b>	50 Гц
<b>Сила тока</b>	1.5 А	<b>Длина электрического кабеля</b>	250 см



## Symbols glossary

-  Морозильная камера 4 \*\*\*\* для лучшей сохранности продуктов.
-  A+: класс энергоэффективности A+ помогает сэкономить до 10% энергии по сравнению с классом A. Гарантируется максимальная производительность при минимальном потреблении.
-  LCD-дисплей: для оптимизации производительности и упрощения использования прибора.
-  Режим Отпуск: режим энергосбережения позволяет отключить холодильник и оставить морозильную камеру в рабочем состоянии.
-  Life Plus 0°C: температура в отсеках Lifeplus поддерживается на уровне 0°C, что позволяет дольше сохранять свежее мясо и рыбу.
-  Multiflow: дольше сохраняет свежесть продуктов.
-  No-Frost: системы No-Frost и Frost free предотвращают образование льда, поэтому размораживание не требуется.
-  Класс энергоэффективности F
-  Автоматическое размораживание: работает за счет автоматического оттаивания через равные промежутки времени, что исключает необходимость размораживание прибора в целом.
-  Блокировка управления: некоторые модели оснащены устройством для блокировки управления, чтобы не было возможности случайно изменить программу/ цикл приготовления, включить или выключить прибор.
-  Быстрая заморозка: функция быстрого замораживания снижает температуру в камере, если активировать ее за несколько часов до использования.
-  Светодиодное внутреннее освещение: более энергоэффективный и долговечный способ освещения внутреннего пространства прибора.
-  Эволюция Smeg в направлении более интеллектуальных и экологичных моделей привела к выбору инверторной технологии, которая значительно снижает энергопотребление.
-  Multizone: отсек Multizone: можно использовать как холодильник или морозильную камеру. В зависимости от ваших потребностей и привычек в еде вы можете выбрать настройки и запрограммировать.
-  Шаббат: эта функция позволяет вам готовить пищу в субботу, праздник отдыха в иудейской религии, соблюдая предписания.

---

## Benefit (ТТ)

---

### **Система Multiflow**

Система Multiflow обеспечивает равномерное распределение холодного воздуха внутри холодильника

### **Система Multizone**

Система Multizone изолирует морозильное отделение с регулируемой температурой независимо от основного отделения, что обеспечивает максимальную гибкость при хранении

Камеру Multizone можно использовать как в качестве морозильной камеры, так и в качестве холодильника. В зависимости от своих потребностей и предпочтений в еде, каждый пользователь может выбрать режим ее настройки, запрограммировав температуру с помощью внешнего дисплея.

### **Климатический класс**

Климатический класс SN-T делает прибор пригодным для работы при комнатной температуре от 10 °C до 43 °C

### **Петли**

Специальные петли обеспечивают идеальную посадку между дверцей оборудования и дверцей шкафа, придавая изделию минималистичный и элегантный внешний вид

### **Внешняя ручка**

Внешняя ручка обеспечивает практичность и простоту использования холодильника

### **Отсек Life Plus (Зона свежести)**

Отсек Life Plus (Зона свежести) с регулируемой температурой для оптимального хранения определенных категорий продуктов

### **Внутреннее освещение**

Внутреннее освещение обеспечивает идеальную видимость полок и продуктов в холодильной камере

### **Внутреннее освещение морозильной камеры**

Внутреннее освещение обеспечивает идеальную видимость выдвижных ящиков и продуктов в морозильной камере

### **Ящик для фруктов и овощей**

Выдвижной ящик для фруктов и овощей обеспечивает наилучшие условия хранения свежих продуктов

### **Инверторный компрессор**

Инверторный компрессор снижает уровень шума и вибрации, создавая тихую и комфортную обстановку на кухне

Инверторная компрессорная технология обеспечивает значительные преимущества для холодильных систем, повышая производительность и экономичность. Улучшенный контроль температуры обеспечивает более стабильную температуру в помещении, сохраняя свежесть продуктов. Эта технология также снижает потребление энергии, поскольку компрессор регулирует скорость вращения в зависимости от потребностей в охлаждении.

---

### **Автоматический льдогенератор**

Автоматический льдогенератор для приготовления льда, который всегда доступен при необходимости

Автоматический льдогенератор подключен непосредственно к системе подачи воды на кухню, поэтому нет необходимости вручную наполнять емкости. Это значительно экономит время и обеспечивает гигиену и удобство.