

RI96LSI



Famiglia	Frigorifero
Installazione	Incasso
Categoria	Combinato
Nicchia da incasso	>200
Larghezza di riferimento	Maggiore di 80
Altezza di riferimento	Maggiore di 200
Sistema Total No - Frost	Totale
Tipo di raffreddamento	Frigorifero Ventilato, Freezer No-Frost
Sbrinamento	Automatico
Tipo di cerniera	Autoportante
Posizione cerniera	Sinistra
Codice EAN	8017709205096



Estetica



Estetica	Universale	Colore fianchi	Silver
Materiale Porta	Lamiera	Logo	Serigrafato
Maniglia	Non inclusa	Tipologia di Display	Touch LCD
Materiale fianchi	Lamiera	Water Filter	Interno

Allestimento Comparto Frigorifero

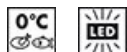

Numero ripiani regolabili	3	Tipologia ripiano copri - verduriera	Cristallo
Numero cassette frutta e verdura	1	Vano Life Plus-0° gradi	Sì
Tipologia ripiani regolabili	Cristallo	Illuminazione interna frigo	Sì
Tipologia verduriera	Su guide scorrevoli	Tipo illuminazione interna frigo	Led
Ripiano copri - verduriera	Sì		

Controporta comparto Frigorifero

Numero balconcini regolabili	2	Numero mensole porta-bottiglie	1
Mensole porta - oggetti con filo metallico	Sì	Mensole porta-bottiglie con filo metallico	Sì

Altre dotazioni Frigorifero



MultiFlow Sì

Allestimento comparto Congelatore

Numero cassette	2	Tipo illuminazione freezer	Led
Illuminazione interna cong	Sì		

Altre dotazioni Congelatore

Ice maker	Automatico	Ripiano per contenitori ghiaccio	Sì
-----------	------------	----------------------------------	----

Altre caratteristiche tecniche



Funzioni display

Holiday, Congelamento rapido, Raffreddamento rapido, Multizone, Blocco tasti, Allarme temperatura, Cooling Timer, Modalità Showroom, Sabbath

MultiZone	Sì
Connessione rete idrica	Sì
Spia allarme temperatura	Sì
Allarme porta aperta	Sì
Allarme temperatura	Acustico e visivo
Tipo di controllo della temperatura	Elettronico
Numero di compressori	2
Tipo di gas refrigerante	R600a
Tipo di compressore	Inverter
Quantità refrigerante (gr)	48 g
Agente schiumogeno	Ciclopentano

Prestazioni / Etichetta Energetica - Reg. 2019



Consumo annuo di energia	342 kWh/a	Somma dei volumi degli scomparti di raffreddamento e degli scomparti per prodotti non congelati	425 l
Classe di efficienza energetica	F	Emissioni di rumore aereo	41 dB(A) re 1 pW
Classe di emissione di rumore aereo	C	Autonomia di Conservazione senza energia elettrica	10 h
Volume totale netto	131 l		

Somma dei volumi degli scomparti per prodotti congelati 131 l

Classe climatica IEE

SN, N, ST, T
116 %







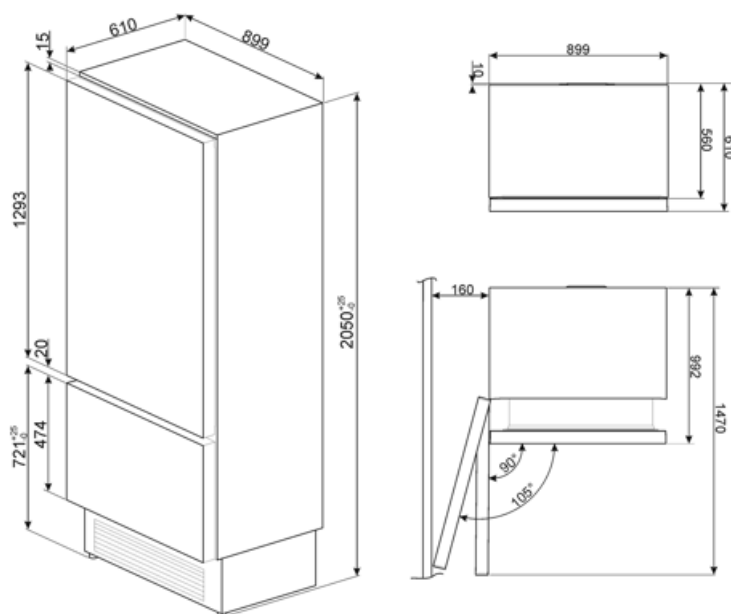







Collegamento Elettrico

Spina (F;E) Schuko
Dati nominali di collegamento elettrico 240 W
Corrente 1,5 A

Tensione (V) 220-240 V
Frequenza (Hz) 50 Hz
Lunghezza cavo di alimentazione 250 cm



Glossario simboli

-  4 stelle
-  A+: Gli elettrodomestici Smeg consentono un notevole risparmio energetico ascrivibile in Classe A, A+, A++ e A+++, per ridurre i consumi, pur mantenendo la massima efficienza, e garantire il rispetto per l'ambiente.
-  Display LCD: Per ottimizzare le prestazioni e semplificare al massimo l'utilizzo dell'elettrodomestico, alcune lavabiancheria e alcuni frigoriferi sono dotati di un display LCD che permette di visualizzare lo stato di funzionamento del prodotto.
-  Funzione vacanze: Questa funzione è particolarmente utile in casi di prolungata assenza da casa, permette di disattivare il funzionamento del reparto frigorifero e mantenere in funzione solo il freezer.
-  Zona Life Plus 0°C: grazie a una temperatura interna più bassa rispetto al resto del frigorifero, le qualità organolettiche degli alimenti vengono preservate.
-  Sistema di raffreddamento Multiflow: il sistema di ventilazione Multiflow permette di diffondere costantemente e in modo omogeneo l'aria all'interno del frigorifero.
-  No-Frost: Il sistema No-Frost evita la formazione di ghiaccio (nel congelatore) e di brina (nel frigorifero). Di conseguenza non sono più necessarie le periodiche operazioni di sbrinamento. Inoltre gli alimenti si conservano in modo più corretto e mantengono inalterati consistenza, sapore e gusto, mentre le confezioni non si attaccano tra di loro o alle pareti, in particolare nel vano congelatore.
-  Classe di efficienza energetica F
-  Sbrinamento automatico: Tutti i modelli di frigoriferi sono dotati di Sbrinamento automatico nel vano frigorifero.
-  Blocco comandi: L'opzione blocco comandi, presente su diverse tipologie di prodotti, permette di bloccare tutte le funzioni e i programmi impostati, nonché i comandi, per una totale sicurezza soprattutto in presenza di bambini.
-  Congelamento rapido: La funzione del congelamento rapido permette di congelare in tempi brevissimi grandi quantità di cibi freschi. Attivandola qualche ora prima, il congelatore abbassa la temperatura e dopo alcune ore ripristina automaticamente il normale funzionamento.
-  Illuminazione interna a LED: L'illuminazione interna a LED garantisce un risparmio energetico e, al contempo, offre una luce di atmosfera.
-  L'evoluzione Smeg verso modelli più intelligenti ed ecosostenibili ha portato alla scelta della tecnologia Inverter che riduce significativamente i consumi.
-  Multizone: Lo scompartimento Multizone può essere utilizzato sia come congelatore che come frigorifero. In base alle proprie esigenze e abitudini alimentari ogni famiglia può scegliere come impostarlo, programmandone la temperatura tramite il display esterno.
-  SABBATH: funzione che permette di cuocere gli alimenti rispettando le disposizioni della festa del riposo della religione Ebraica.