

RI96LSI



Семейство продуктов	Холодильник
Установка	Встраиваемый
Категория	Комбинированный, морозильная камера внизу
Ниша для встраивания	>200
Рекомендуемая ширина	больше 80
Рекомендуемая высота	Выше 200
Полный No-Frost	Полный
Тип охлаждения	Холодильник с вентилятором, морозильник no-frost
Разморозка	Автоматическая
Тип петель (шарнира)	Жесткое крепление
Дверной упор	Слева
EAN-код	8017709205096



Эстетика



Эстетика	Универсальный	Цвет боковин	Серебристый
Материал	Окрашенный металл	Логотип	Шелкография
Ручка	Не включено	Дисплей	LCD-дисплей с сенсорным управлением
Материал боковин	Сталь	Фильтр для воды	Внутренний

Характеристики холодильного отделения



Количество регулируемых полок	3	Тип крышки ящика для овощей и фруктов	Стекло
Количество ящиков для овощей и фруктов	1	Зона сохранения свежести	Да
Тип регулируемых полок	Стекло	Внутренняя подсветка холодильного отделения	Да
Тип ящика для овощей и фруктов	На скользящих направляющих	Тип подсветки холодильного отделения	LED
Крышка ящика для овощей	Да		

Дверца холодильного отделения

Количество регулируемых полок на дверце	2	Количество полок для бутылок	1
--	---	-------------------------------------	---

Регулируемая полка с металлической окантовкой Да

Полка для бутылок с металлической окантовкой Да

Другие характеристики холодильного отделения



MultiFlow Да

Характеристики морозильного отделения

Количество ящиков 2
Внутренняя подсветка морозильного отделения Да

Тип подсветки морозильного отделения LED

Другие характеристики морозильного отделения

Льдогенератор Автоматический

Форма для льда Да

Другие технические характеристики



Функции на дисплее

Функция "Отпуск", Быстрая заморозка, Быстрое охлаждение, MultiZone, Блокировка управления, Акустический сигнал при повышении температуры, Таймер охлаждения, Демонстрационный режим Showroom, Шаббат

MultiZone

Да

Подключение к водопроводу

Да

Световая индикация при повышении температуры

Да

Акустический сигнал при открытой дверце

Да

Акустический сигнал при повышении температуры

Акустический и визуальный

Тип контроля температуры

Электронный

Количество компрессоров

2

Тип хладагента

R600a

Тип компрессора

Инвертор

Количество хладагента (г)

48 г

Вспенивающий агент

Циклопентан

Производительность / Энергопотребление - НОВЫЙ регламент



Годовое энергопотребление

342 кВт/год







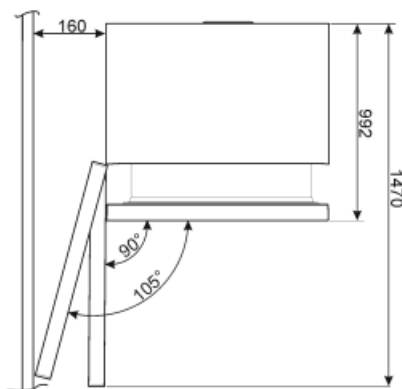
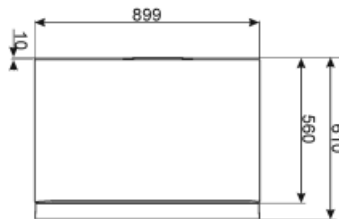
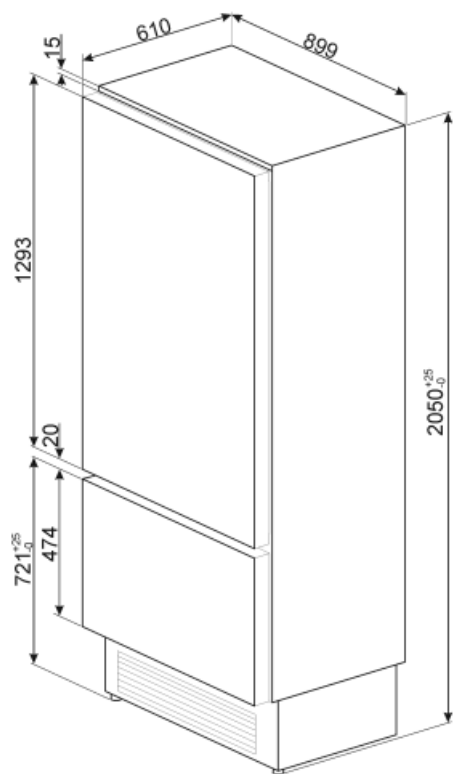







Класс энергоэффективности	F	Сумма объемов холодильного отделения и незамерзающего отделения	425 л
Класс эмиссии воздушного акустического шума	C	Эмиссия воздушного акустического шума	41 дБ(А) re 1пВт
Полный объем	131 л	Поддержание температуры при отключении энергии	10 ч
Сумма объемов морозильников	131 л	Климатический класс EEI	SN, N, ST, T 116 %

Электрическое подключение

Тип электрической вилки	(F;E) Schuko	Напряжение	220-240 В
Номинальная мощность	240 Вт	Частота тока	50 Гц
Сила тока	1.5 А	Длина электрического кабеля	250 см



Symbols glossary (ТТ)

-  Морозильная камера 4 **** для лучшей сохранности продуктов.
-  Автоматическое размораживание: работает за счет автоматического оттаивания через равные промежутки времени, что исключает необходимость размораживание прибора в целом.
-  LCD-дисплей: для оптимизации производительности и упрощения использования прибора.
-  Режим Отпуск: режим энергосбережения позволяет отключить холодильник и оставить морозильную камеру в рабочем состоянии.
-  Life Plus 0°C: температура в отсеках Lifeplus поддерживается на уровне 0°C, что позволяет дольше сохранять свежее мясо и рыбу.
-  Multiflow: дольше сохраняет свежесть продуктов.
-  No-Frost: системы No-Frost и Frost free предотвращают образование льда, поэтому размораживание не требуется.
-  Класс энергоэффективности F
-  А+: класс энергоэффективности А+ помогает сэкономить до 10% энергии по сравнению с классом А. Гарантируется максимальная производительность при минимальном потреблении.
-  Блокировка управления: некоторые модели оснащены устройством для блокировки управления, чтобы не было возможности случайно изменить программу/ цикл приготовления, включить или выключить прибор.
-  Быстрая заморозка: функция быстрого замораживания снижает температуру в камере, если активировать ее за несколько часов до использования.
-  Светодиодное внутреннее освещение: более энергоэффективный и долговечный способ освещения внутреннего пространства прибора.
-  Эволюция Smeg в направлении более интеллектуальных и экологичных моделей привела к выбору инверторной технологии, которая значительно снижает энергопотребление.
-  Multizone: отсек Multizone: можно использовать как холодильник или морозильную камеру. В зависимости от ваших потребностей и привычек в еде вы можете выбрать настройки и запрограммировать.
-  Шаббат: эта функция позволяет вам готовить пищу в субботу, праздник отдыха в иудейской религии, соблюдая предписания.