

S3F0922P



Termékcsalád	Fagyasztók
Üzembe helyezés	Beépítés
Beépített üreg	88
Kategória	Egyszárnyú ajtó
Hűtés típusa	Légkeverés nélkül
Zsanér típusa	Csúszó
Zsanér pozíciója	Jobbra
Megfordítható ajtó	Igen



Esztétika

Esztétika	Univerzális	Oldalsó anyag	Fém
Szín	Fehér	Oldalsó szín	Fehér
Dizájn	Lapos	Logo	Silk screen
Anyag	Acél		

Fagyasztórekesz jellemzői

Fiókok száma	4
--------------	---

Egyéb műszaki jellemzők

Fagyasztórekesz tartozékok	Jégkockatartó	Kompresszorok száma	1
Gyorsfagyasztás gomb	Igen	Hűtőközeg gáz típusa	R600a
Bekapcsolásjelző lámpa	Igen	A kompresszor típusa	Szabvány
Hőmérsékletriasztó lámpa	Igen	Refrigerant Quantity (gr)	60 g
Hőmérséklet riasztás	Igen	Foam agent	Cyclopentane
A hőmérséklet-szabályozás típusa	Elektromechanikus		

Elektromos csatlakozás

Dugó	(F;E) Schuko	Feszültség	230-240 V
		Frekvencia (Hz)	50 Hz

Elektromos csatlakozás 100 W
névleges értéke

Tápkábel hossza 240 cm

Jelenlegi 0.7 A

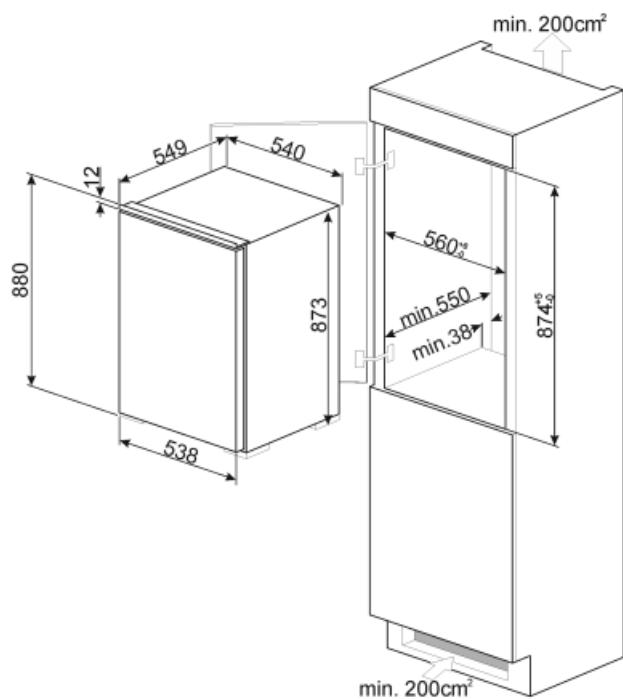

Symbols glossary (TT)



4 csillagos fagyasztó rekesz a jobb ételmegőrzés érdekében.



A++: Az A++ energiahatékonysági osztály segít az A osztályhoz képest akár 20%-os energiamegtakarításban is. A maximális teljesítmény garantált minimális fogyasztás mellett.



Beépített üreg