

S4F094E



Famiglia	Congelatori
Installazione	Incasso
Nicchia da Incasso	88
Categoria	Monoporta
Tipo di raffreddamento	Statico
Tipo di cerniera	A traino
Posizione cerniera	Destra
Porta reversibile	Sì



Estetica

Estetica	Universale	Materiale fianchi	Lamiera
Colore	Bianco	Colore fianchi	Bianco
Design	Piatto	Logo	Serigrafato
Materiale porta	Lamiera	Colore profilo cassette	Bianco

Allestimento comparto Congelatore

Tipo illuminazione freezer	no
Numero cassette	4

Altre caratteristiche tecniche

Accessori comparto congelamento	Vaschetta portaghiaccio	Numero di compressori	1
Tasto congelamento rapido	Sì	Tipo di gas refrigerante	R600a
Spia Funzionamento	Sì	Tipo di compressore	Standard
Spia allarme temperatura	Sì	Quantità refrigerante (gr)	60 g
Allarme temperatura	Sì	Agente schiumogeno	Ciclopentano
Tipo di controllo della temperatura	Elettromeccanico		

Prestazioni / Etichetta Energetica - Reg. 2019



Consumo annuo di energia	177 kWh/a	Autonomia di Conservazione senza energia elettrica	12.70 h
Volume totale netto	98 l	4 stelle - Capacità di congelamento	4.5 Kg/24h
Classe di efficienza energetica	E	Classe climatica IEE	SN, N, ST, T
Classe di emissione di rumore aereo	B		100 %
Somma dei volumi degli scomparti per prodotti congelati	98 l		

Collegamento Elettrico

Spina	(F;E) Schuko	Tensione	230-240 V
Dati nominali di collegamento elettrico	120 W	Frequenza	50 Hz
Corrente	0.8 A	Lunghezza cavo di alimentazione	240 cm

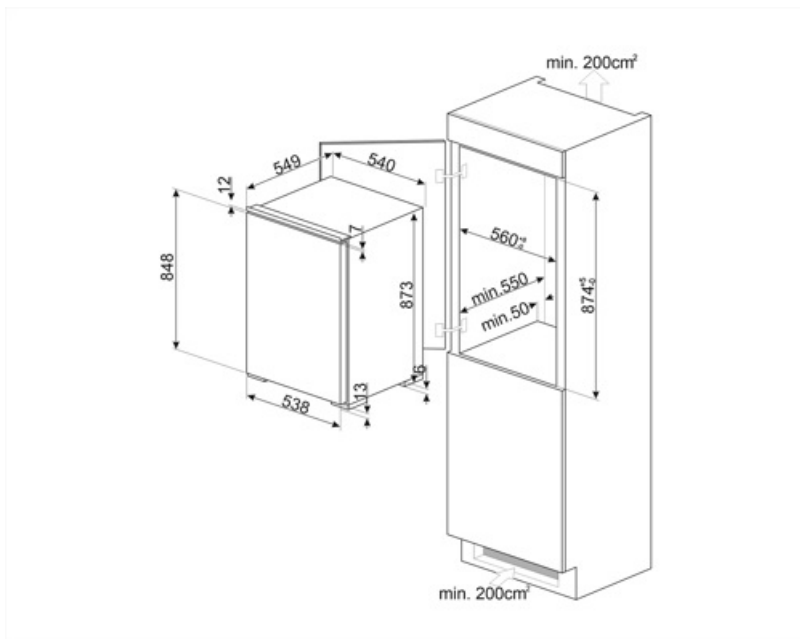

Glossario simboli



4 stelle



Altezza nicchia incasso



Classe di efficienza energetica E