

S8F174NE



Família	Congelador
Instalação	De encastre
Nicho para encastre	178
Categoria	1 porta
Tecnologia	No-frost
Tipo de dobradiças	Dobradiças deslizantes
Dobradiças	Dobradiças à direita
Portas reversíveis	Sim



Design



Acabamento	Branco	Cor das laterais	Laterais em branco
Design	Universal	Logótipo	Logótipo serigrafado
Material da porta	Aço	Cor dos perfis das gavetas	Cinza
Material das laterais	Laterais em aço	Display	Display Touch LCD

Composição do interior do congelador

Gavetas	5
Compartimentos com tampa	2

Outras características técnicas



Acessórios do congelador	Placa eutética, Cuvete de gelo	Nº de compressores	1
Funções do display	Congelação rápida, Alarme perda de temperatura, Temporizador de arrefecimento	Tipo de gás de refrigeração	R600a
Comando para congelação rápida	Sim	Tipo de compressor	Compressor standard
Luz de alarme da temperatura	Sim	Quantidade de refrigerante (gr.)	48 g
Tipo de controlo da temperatura	Temperatura controlada eletronicamente	Espuma expansiva de isolamento	Ciclopentano

Prestações / Etiqueta energética



Categoria do compartimento de refrigeração	Congelador vertical	Estrelas do congelador	4
Classe energética	A+	Estrelas do congelador No-frost	4
Energy efficiency index EEI	41.9 %	Autonomia de conservação sem energia elétrica	No-frost Total 24 h
Consumo anual de energia	303 KWh	Capacidade de congelação	20 Kg/24h
Capacidade útil do congelador	204 l	Classe climática	SN, N, ST, T
Capacidade útil total	204 l	Nível de ruído	39 dB(A) re 1pW
Capacidade bruta do congelador	216 l		
Capacidade bruta total	216 l		







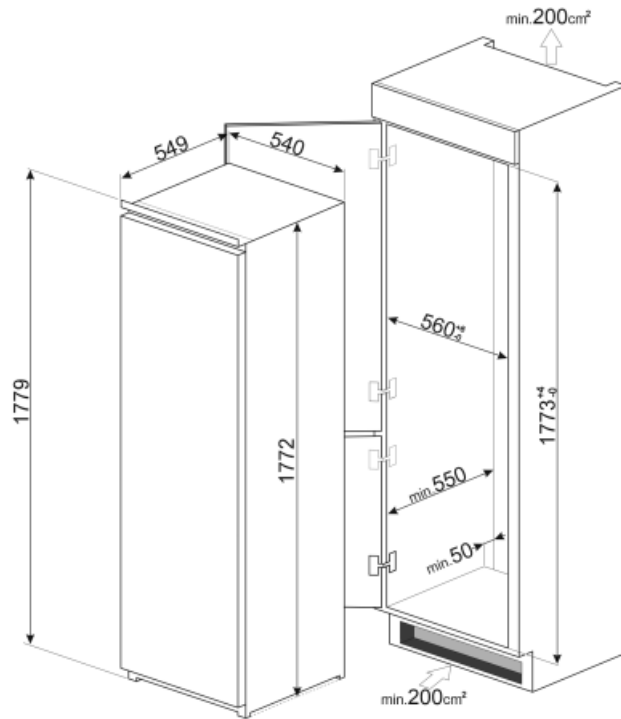

Consumo anual de energia	233 kWh/a	Autonomia de conservação sem energia elétrica	9.00 h
Total net volume	204 l	4 star - Freezing capacity	15.7 Kg/24h
Classe energética	E	Classe climática	SN, N, ST, T
Classe de emissão de ruído aéreo	C	EEI	100 %
Volume líquido do congelador	204 l		

Ligação elétrica

Ficha elétrica	(F;E) Schuko	Tensão (Volts)	230-240 V
Potência nominal	140 W	Frequência (Hz)	50 Hz
Corrente (Amperes)	1 A	Comprimento do cabo de alimentação	240 cm



Symbols glossary (TT)

- | | | | |
|--|---|---|---|
|  | Compartimento de congelamento de 4 estrelas para melhor conservação dos alimentos. |  | Classe de eficiência energética do produto declarada na etiqueta energética e na ficha do produto e em conformidade com os regulamentos UE. |
|  | Display LCD: Para otimizar o desempenho e simplificar a utilização. |  | Congelação rápida: permite congelar rapidamente grandes quantidades de alimentos frescos, devido a reduzir rapidamente a temperatura do congelador. Deverá ser ativada algumas horas antes da sua utilização. |
|  | Indica a altura do eletrodoméstico ajudando a perceber em que nicho de móvel deverá ser encastrado. |  | O sistema No Frost previne a formação de gelo. Como tal, não será necessário operações de descongelação periódicas. |
|  | Classe de eficiência energética do produto declarada na etiqueta energética e na ficha do produto e em conformidade com os regulamentos UE. | | |