

S9F174DND



Produktfamilie	Frysere
Installation	Integrerbare
Indbygget niche	178 cm
Kategori	Enkelt låge
Referencebredde	Indtil 60 cm
Referencehøjde	160 - 200 cm
Køletype	No Frost
Hængseltype	Låge på låge
Hængselposition	Højre
Vendbar låge	Ja



Æstetik



Æstetik	Universal	Logo	Silketryk
Farve	Hvid	Skuffer profilfarve	Sølv
Sidemateriale	Metal	Display	Touch LCD
Sidefarve	Hvid		

Fryseafdeling egenskaber

Antal skuffer	5
Antal rum med klap	2

Andre tekniske egenskaber



Tilbehør indvendig afdeling	Isbakke	Antal kompressorer	1
Funktioner, skærm	Lynfrys, Betjeningslås, Temperaturalarm, Køletimer	Kølemiddelgas, type	R600a
Knap til hurtig indfrysning	Ja	Type af kompressor	Inverter
Låge åben alarm	Ja	Kølemiddel mængde (gr)	55 g
Temperaturalarm	Ja	Ventileringsmiddel	Cyklopentan
Temperaturstyringstype	Elektronisk	Maks. vægt lågepanel (fryser)	25 kg

Ydeevne / Energimærke - Reg. 2019



Årligt strømforbrug	189 kWh/a	Optøningstid	10 h
Samlet nettovolumen	212 l	Firstjernet - Frysekapacitet	18,5 kg/24h
Energieffektivitetsklasse	D	Klimaklasse	SN, N, ST, T
Luftbåren akustisk støjemissionsklasse	B	EEl	80 %
Summen af mængderne af de frosne rum	212 l		

Elektrisk tilslutning





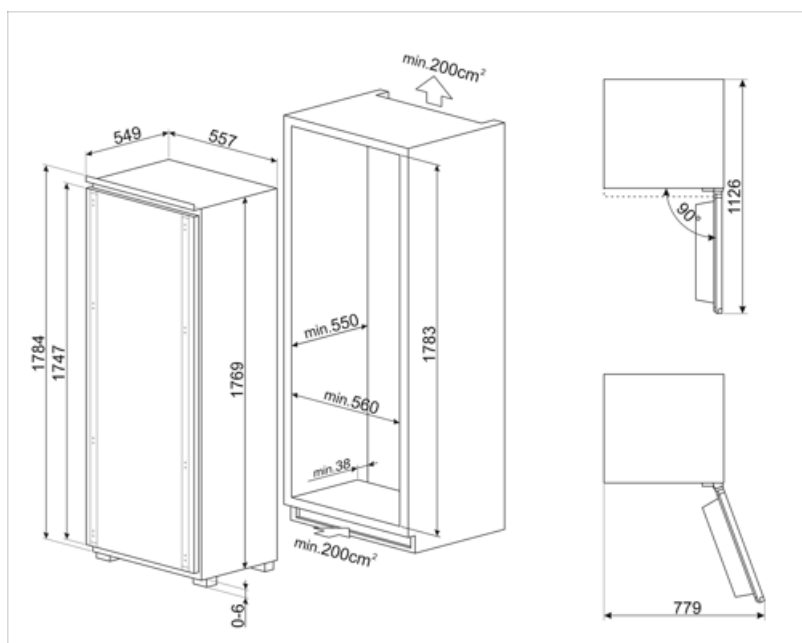

Elektrisk klassificering	140 W	Frekvens (Hz)	50 Hz
Nuværende	1 A	Kabellængde	240 cm
Spænding	230-240 V	Stik	(F;E) Schuko

Logistiske oplysninger

Bredde (mm)	557 mm	Dybde på den indbyggede niche	550 mm
Bredde på den indbyggede niche	560 mm	Højde på den indbyggede niche	1780 mm
Dybde uden håndtag	549 mm	Produktbredde med maksimal lågeåbning	780 mm
Højde med fødder	1769 mm		



Symbols glossary

- | | | | |
|--|---|---|--|
|  | Børnesikring: nogle modeller er udstyret med en enhed til at låse programmet / cyklussen, så det ikke på uheldigvis kan ændres. |  | Energieffektivitetsklasse D |
|  | LCD-skærm: for at optimere ydeevnen og forenkle brugen af apparatet. |  | Hurtigfrysning: Funktionen hurtigfrysning sænker temperaturen i rummet, når det aktiveres et par timer før brug. |
|  | Smegs udvikling mod mere intelligente og miljøvenlige modeller har ført til valget af Inverter-teknologi, hvilket reducerer forbruget betydeligt. |  | Indbygget niche |
|  | No frost: No Frost og Frost-free systemer forhindrer dannelse af is, så der ikke er behov for afrimning. | | |