

S9F174DND



Termékcsalád	Fagyasztók
Üzembe helyezés	Beépíthető
Beépített üreg	178 cm
Kategória	Egyszárnyú ajtó
Referencia szélesség	60-ig cm
Referencia magasság	160 – 200 cm
Hűtés típusa	Nincs fagy
Zsanér típusa	Ajtóra szerelhető zsanér
Zsanér pozíciója	Jobbra
Megfordítható ajtó	Igen



Design



Design család	Universale	Logo	Silk screen
Szín	Fehér	Fiókok profilszíne	Ezüst
Oldalsó anyag	Fém	Kijelző	LCD Touch
Oldalsó szín	Fehér		

Fagyasztórekesz jellemzői

Fiókok száma	5
Fedeles rekeszek száma	2

Egyéb műszaki jellemzők



Fagyasztórekesz tartozékok	Jégkockatartó	Kompresszorok száma	1
Funkciók megjelenítése	Gyorsfagyasztás, Reteszelés, Hőmérséklet riasztás, Hűtési időzítő	Hűtőközeg gáz típusa	R600a
Gyorsfagyasztás gomb	Igen	Kompresszor típusa	Inverter
Ajtó riasztás	Igen	Refrigerant Quantity (gr)	55 g
Hőmérséklet riasztás	Igen	Foam agent	Cyclopentane
A hőmérséklet-szabályozás típusa	Elektronikus	Max weight door panel (freezer)	25 kg

Teljesítmény / Energiacímke – 2019-es rendelet



Éves energiafogyasztás	189 kWh/a	Hőmérséklet-emelkedés ideje	10 h
Teljes nettó űrtartalom	212 l	4 csillagos – Fagyasztási kapacitás	18,5 kg/24h
Energiahatékonysági osztály	D	Klímaosztály	SN, N, ST, T
Levegőben terjedő akusztikus zajkibocsátási osztály	B	EI	80 %
A fagyasztott tér(terek) térfogatának összege	212 l		

Elektromos csatlakozás





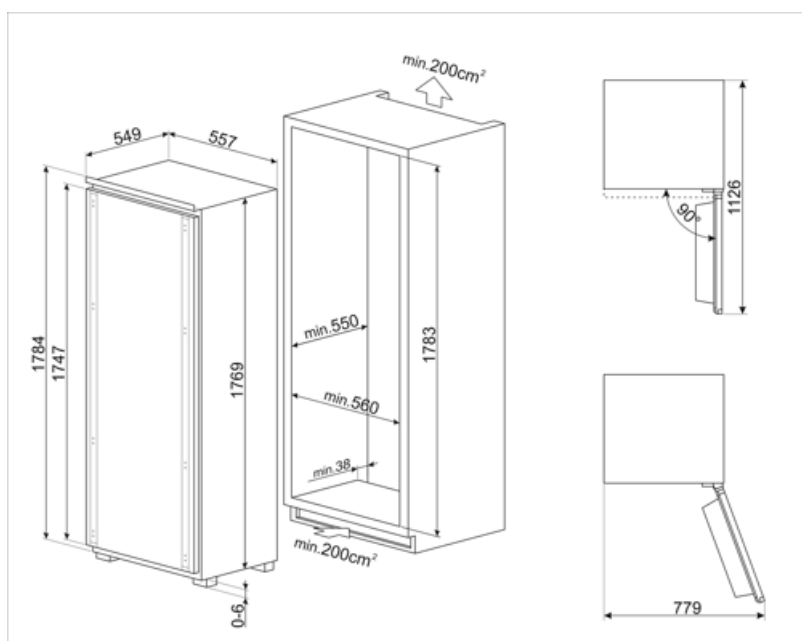

Elektromos csatlakozás névleges értéke	140 W	Frekvencia (Hz)	50 Hz
Áramerősség	1 A	Tápkábel hossza	240 cm
Feszültség	230-240 V	Csatlakozódugó	(F;E) Schuko

Logisztikai információk

Termék szélesség (mm)	557 mm	Beépítési mélység	550 mm
Beépítési szélesség	560 mm	Beépítési magasság	1780 mm
Mélység fogantyú nélkül	549 mm	Termékszélesség	780 mm
Magasság, maximális érték	1769 mm	maximális nyílású ajtókkal	



Symbols glossary

- | | | | |
|--|---|---|--|
|  | Gyerekzár: egyes modellek olyan funkcióval rendelkeznek, amely lehetővé teszi a program vagy ciklus zárolását, megakadályozva annak véletlen módosítását. |  | LCD kijelző: a teljesítmény optimalizálása és a készülék használatának egyszerűsítése. |
|  | Gyorsfagyasztás: A gyorsfagyasztás funkciót a használat előtt néhány órával aktiválva lecsökkenti a rekesz hőmérsékletét. |  | A Smeg intelligensebb és környezetbarátabb modellek felé történő elmozdulása az inverteres technológia választásához vezetett, ami jelentősen csökkenti a fogyasztást. |
|  | Beépítési magasság |  | No Frost: A No Frost és Frost free rendszerek megakadályozzák a jégképződést, így nincs szükség leolvasztásra. |
|  | D energiahatékonysági osztály | | |