

S9F174DND



Famiglia	Congelatori
Installazione	Incasso
Nicchia da Incasso	178 cm
Categoria	Monoporta
Larghezza di riferimento	Fino a 60 cm
Altezza di riferimento	160 - 200 cm
Tipo di raffreddamento	No Frost
Tipo di cerniera	Autoportante
Posizione cerniera	Destra
Porta reversibile	Sì



Estetica



Estetica	Universale	Logo	Serigrafato
Colore	Bianco	Colore profilo cassette	Silver
Materiale fianchi	Lamiera	Display	Touch LCD
Colore fianchi	Bianco		

Allestimento comparto Congelatore

Tipo illuminazione freezer	No
Numero cassette	5
Numero scomparti con ribaltina	2

Altre caratteristiche tecniche



Accessori comparto congelamento	Vaschetta portaghiaccio	Numero di compressori	1
Funzioni display	Congelamento rapido, Blocco tasti, Allarme temperatura, Cooling Timer	Tipo di gas refrigerante	R600a
Tasto congelamento rapido	Sì	Tipo di compressore	Inverter
Allarme porta aperta	Sì	Quantità refrigerante (g)	55 g
Allarme temperatura	Sì	Agente schiumogeno	Ciclopentano
Tipo di controllo della temperatura	Elettronico	Massima portata anta mobile (freezer)	25 kg

Prestazioni / Etichetta Energetica - Reg. 2019







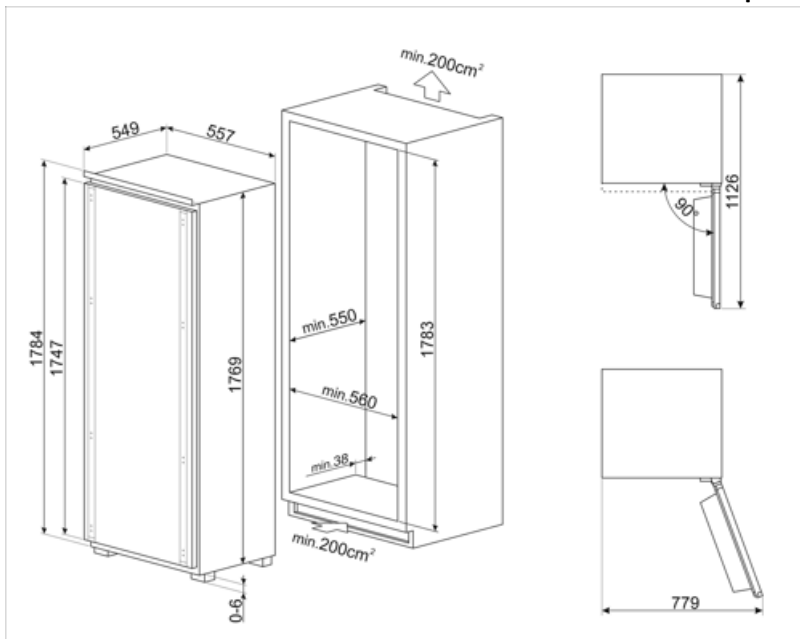

Consumo annuo di energia	189 kWh/a	Autonomia di Conservazione senza energia elettrica	10 h
Volume totale netto	212 l	4 stelle - Capacità di congelamento	18,5 kg/24h
Classe di efficienza energetica	D	Classe climatica	SN, N, ST, T
Classe di emissione di rumore aereo	B	IEE	80 %
Somma dei volumi degli scomparti per prodotti congelati	212 l		

Collegamento Elettrico

Dati nominali di collegamento elettrico	140 W	Frequenza	50 Hz
Corrente	1 A	Lunghezza cavo di alimentazione	240 cm
Tensione	230-240 V	Spina	(F;E) Schuko



Glossario simboli

-  Blocco comandi: L'opzione blocco comandi, presente su diverse tipologie di prodotti, permette di bloccare tutte le funzioni e i programmi impostati, nonché i comandi, per una totale sicurezza soprattutto in presenza di bambini.
-  Congelamento rapido: La funzione del congelamento rapido permette di congelare in tempi brevissimi grandi quantità di cibi freschi. Attivandola qualche ora prima, il congelatore abbassa la temperatura e dopo alcune ore ripristina automaticamente il normale funzionamento.
-  Altezza nicchia incasso
-  Classe di efficienza energetica D
-  Display LCD: Per ottimizzare le prestazioni e semplificare al massimo l'utilizzo dell'elettrodomestico, alcune lavabiancheria e alcuni frigoriferi sono dotati di un display LCD che permette di visualizzare lo stato di funzionamento del prodotto.
-  L'evoluzione Smeg verso modelli più intelligenti ed ecosostenibili ha portato alla scelta della tecnologia Inverter che riduce significativamente i consumi.
-  No-Frost: Il sistema No-Frost evita la formazione di ghiaccio (nel congelatore) e di brina (nel frigorifero). Di conseguenza non sono più necessarie le periodiche operazioni di sbrinamento. Inoltre gli alimenti si conservano in modo più corretto e mantengono inalterati consistenza, sapore e gusto, mentre le confezioni non si attaccano tra di loro o alle pareti, in particolare nel vano congelatore.