

S9F174DND



Familie	Vriezers
Installatie	Inbouw
Inbouwnis	178 cm
Categorie	Enkeldeurs
Referentie breedte	Until 60 cm
Referentie hoogte	160 - 200 cm
Type koeling	No Frost
Type scharnier	Deur-op-deur
Positie scharnier	Rechts
Deur omkeerbaar	Ja



Design



Esthetiek	Universeel	Logo	Geëts
Kleur	Wit	Profielkleur lades	Zilver
Materiaal zijwanden	Plaatstaal	Display	Touch LCD
Kleur zijkanten	Wit		

Uitrusting vriezer

Aantal lades	5
Aantal compartimenten met klep	2

Overige technische eigenschappen



Accessoires vriezer	Ijsblokeshouder	Aantal compressoren	1
Display functies	Fast Freezing, Kinderbeveiliging, Temperatuuralarm, Koeltimer	Type koelmiddel	R600a
Snel-vriestoets	Ja	Type compressor	Inverter
Alarm deur open	Ja	Hoeveelheid koelmiddel (gr)	55 g
Temperatuuralarm	Ja	Schuimmiddel	Cyclopentaan
Type temperatuurcontrole	Elektronisch	Max weight door panel (freezer)	25 kg

Performance / Energy Label - Reg. 2019



Jaarlijks energieverbruik	189 kWh/a	Conserveringsduur zonder stroom	10 h
Totaal netto inhoud	212 l	4 sterren-vriescapaciteit	18,5 kg/24h
Energie-efficiëntieklasse	D	Klimaatklasse	SN, N, ST, T
Geluidsniveau klasse	B	EEl	80 %
Netto inhoud vriescompartiment	212 l		

Elektrische aansluiting





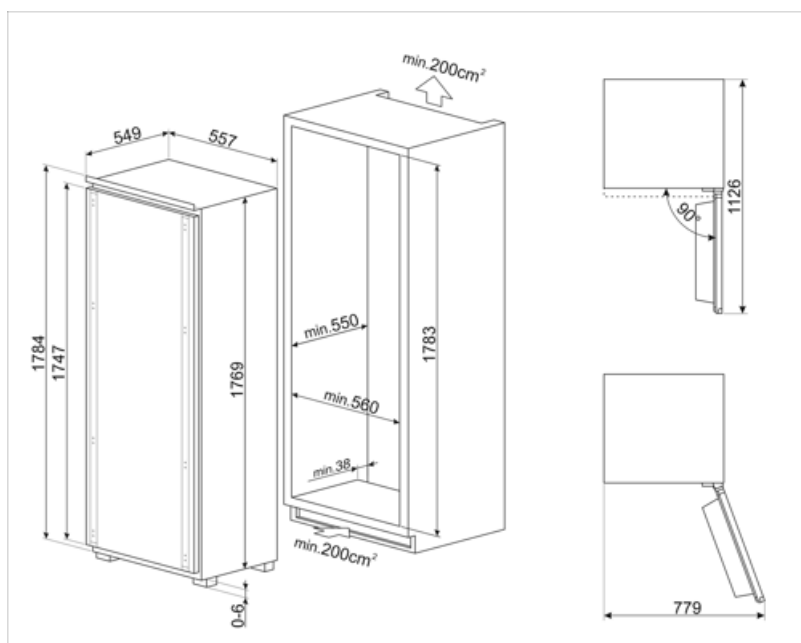

Aansluitwaarde	140 W	Frequentie	50 Hz
Stroom	1 A	Lengte voedingskabel	240 cm
Spanning	230-240 V	Stekker	(F;E) Schuko

Logistieke informatie

Breedte product	557 mm	Depth of the built-in niche	550 mm
Width of the built-in niche	560 mm	Hoogte van de inbouwnis	1780 mm
Diepte product	549 mm	Productbreedte met deuren maximaal geopend	780 mm
Hoogte product	1769 mm		



Symbols glossary

- | | | | |
|--|--|---|--|
|  | Kinderslot: sommige modellen zijn voorzien van een apparaat om het programma / de cyclus te vergrendelen zodat het niet kan per ongeluk veranderd |  | Energy efficiency class D |
|  | LCD-display: om de prestaties te optimaliseren en het gebruik van het apparaat te vereenvoudigen. |  | Snelvriezen: De snelvriesfunctie verlaagt de temperatuur van het compartiment wanneer deze enkele uren voor gebruik wordt geactiveerd. |
|  | Invertertechnologie: De evolutie van Smeg's drogers naar intelligentere en milieuvriendelijkere modellen heeft geleid tot de keuze voor het gebruik van Invertertechnologie met warmtepompen, waardoor het energieverbruik aanzienlijk wordt verminderd. |  | Inbouw Nis |
|  | No Frost: De No Frost- en Frost free-systemen voorkomen ijsvorming, zodat ontdooien niet nodig is. | | |