

S9F174DND



Rodzina produktów	Zamrażarki
Instalacja	do zabudowy
Nisza do zabudowy	178 cm
Kategoria	Pojedyncze drzwi
Szerokość referencyjna	60 cm cm
Wysokość referencyjna	160 - 200 cm
Typ chłodzenia	No-Frost
Typ zawiasu	Zawiasy stałe ("sztywny montaż")
Pozycja zawiasów	Prawy
Odwracalne drzwi	Tak



Linia wzornicza



Linia wzornicza	Universal	Logo	Serigrafia
Kolor	Biały	Kolor profili szuflad	Srebrny
Materiał na bokach	Metal	Wyświetlacz	Dotykowy LCD
Kolor zewnętrzny	Biały		

Cechy komory zamrażalnika

Liczba szuflad	5
Liczba przedziałów z pokrywką	2

Pozostałe cechy techniczne



Akcesoria zamrażalnika	Foremka do lodu	Liczba kompresorów	1
Wyświetlacz funkcyjny	Szybkie mrożenie, Blokada sterowania, Alarm wzrostu temperatury, Kontrola czasu chłodzenia	Rodzaj czynnika chłodniczego	R600a
Przycisk szybkiego mrożenia	Tak	Typ kompresora	Inverter
Alarm otwartych drzwi	Tak	Refrigerant Quantity (g)	55 g
Alarm wzrostu temperatury	Tak	Środek pianotwórczy	Cyklopentan
Typ kontroli temperatury	Elektroniczny	Max weight door panel (freezer)	25 kg

Wydajność / Nowa Etykieta Energetyczna



Roczne zużycie energii	189 kWh/a	Zdolność utrzymania temperatury w przypadku braku zasilania	10 h
Pojemność całkowita netto	212 l	4 gwiazdki - zdolność zamrażania	18.5 kg/24h
Klasa efektywności energetycznej	D	Klasa klimatyczna	SN, N, ST, T
Klasa emisji hałasu akustycznego	B	EEl	80 %
Pojemność zamrażalnika	212 l		

Podłączenie elektryczne

Moc przyłączeniowa	140 W	Częstotliwość (Hz)	50 Hz
Natężenie prądu (A)	1 A	Długość przewodu zasilającego	240 cm
Napięcie	230-240 V	Wtyczka	(F;E) Schuko

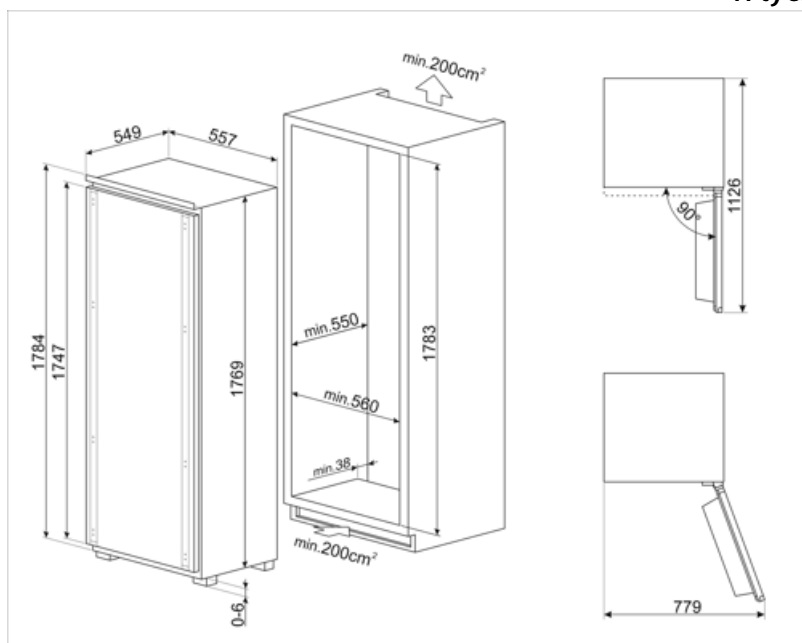

Słowniczek oznaczeń



Blokada bezpieczeństwa: Niektóre modele są wyposażone w blokadę bezpieczeństwa uniemożliwiającą uruchomienie urządzenia.



Klasa efektywności energetycznej D



Wyświetlacz LCD



Szybkie zamrażanie



System pozwalający zredukować poziom zużycia energii.



Nisza 178 cm



No Frost: Dzięki tej funkcji nie ma potrzeby rozmrażania lodówki