

S9F174ND



Rodzina produktów	Zamrażarki
Instalacja	do zabudowy
Nisza do zabudowy	178 cm
Kategoria	Pojedyncze drzwi
Szerokość referencyjna	60 cm cm
Wysokość referencyjna	160 - 200 cm
Typ chłodzenia	No-Frost
Typ zawiasu	Zawiasy ślizgowe
Pozycja zawiasów	Prawy
Odwracalne drzwi	Tak



Linia wzornicza



Linia wzornicza	Universal	Materiał na bokach	Metal
Kolor	Biały	Kolor profili szuflad	Srebrny
Materiał	Stal	Wyświetlacz	Dotykowy LCD

Cechy komory zamrażalnika

Liczba szuflad	5
Liczba przedziałów z pokrywką	2

Pozostałe cechy techniczne



Akcesoria zamrażalnika	Foremka do lodu	Liczba kompresorów	1
Wyświetlacz funkcyjny	Szybkie mrożenie, Alarm wzrostu temperatury	Rodzaj czynnika chłodniczego	R600a
Przycisk szybkiego mrożenia	Tak	Typ kompresora	Inverter
Lampka kontroli temperatury	Tak	Refrigerant Quantity (g)	60 g
Alarm otwartych drzwi	Tak	Środek pianotwórczy	Cyklopentan
Typ kontroli temperatury	Elektroniczny		

Wydajność / Nowa Etykieta Energetyczna



Roczne zużycie energii	189 kWh/a	Zdolność utrzymania temperatury w przypadku braku zasilania	10 h
Pojemność całkowita netto	212 l	4 gwiazdki - zdolność zamrażania	18.5 kg/24h
Klasa efektywności energetycznej	D	Klasa klimatyczna	SN, N, ST
Klasa emisji hałasu akustycznego	B	EEl	80 %
Pojemność zamrażalnika	212 l		

Podłączenie elektryczne

Moc przyłączeniowa	274 W	Częstotliwość (Hz)	50 Hz
Natężenie prądu (A)	1.8 A	Długość przewodu zasilającego	240 cm
Napięcie	220-240 V	Wtyczka	(F;E) Schuko

Informacje logistyczne

Szerokość	546 mm	Głębokość niszy	550 mm
Szerokość niszy	560 mm	Wysokość niszy	1780 mm
Głębokość bez uchwytu	549 mm	Szerokość produktu z maksymalnie otwartymi drzwiami	548 mm
Wysokość	1772 mm		

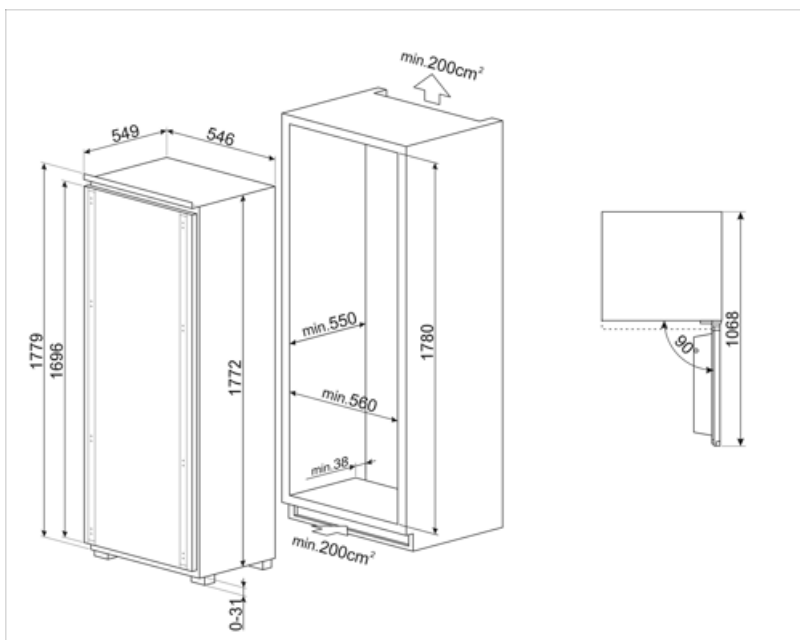

Słowniczek oznaczeń



Wyświetlacz LCD



Szybkie zamrażanie



System pozwalający zredukować poziom zużycia energii.



Nisza 178 cm



No Frost: Dzięki tej funkcji nie ma potrzeby rozmrażania lodówki



Klasa efektywności energetycznej D