

S9F174NE



Produktfamilie	Frysere
Installation	Integrerbare
Indbygget niche	178 cm
Kategori	Enkelt låge
Referencebredde	Indtil 60 cm
Referencehøjde	160 - 200 cm
Køletype	No Frost
Hængseltype	Glidende
Hængselposition	Højre
Vendbar låge	Ja



Æstetik



Æstetik	Universal	Sidefarve	Hvid
Materiale	Stål	Skuffer profilfarve	Sølv
Sidemateriale	Metal	Display	Touch LCD

Fryseafdeling egenskaber

Antal skuffer	5
Antal rum med klap	2

Andre tekniske egenskaber



Tilbehør indvendig afdeling	Akkumulator, Isbakke	Antal kompressorer	1
Funktioner, skærm	Lynfrys, Temperaturalarm, Køletimer	Kølemiddelgas, type	R600a
Knap til hurtig indfrysning	Ja	Type af kompressor	Inverter
Lampe for temperaturalarm	Ja	Kølemiddel mængde (gr)	55 g
Låge åben alarm	Ja	Ventileringsmiddel	Cyklopentan
Temperaturstyringstype	Elektronisk		

Ydeevne / Energimærke - Reg. 2019



Årligt strømforbrug	236 kWh/a	Optøningstid	10 h
Samlet nettovolumen	212 l	Firstjernet - Frysekapacitet	16,5 kg/24h
Energieffektivitetsklasse	E	Klimaklasse	SN, N, ST, T
Luftbåren akustisk støjemissionsklasse	B	EEl	100 %
Summen af mængderne af de frosne rum	212 l		

Elektrisk tilslutning





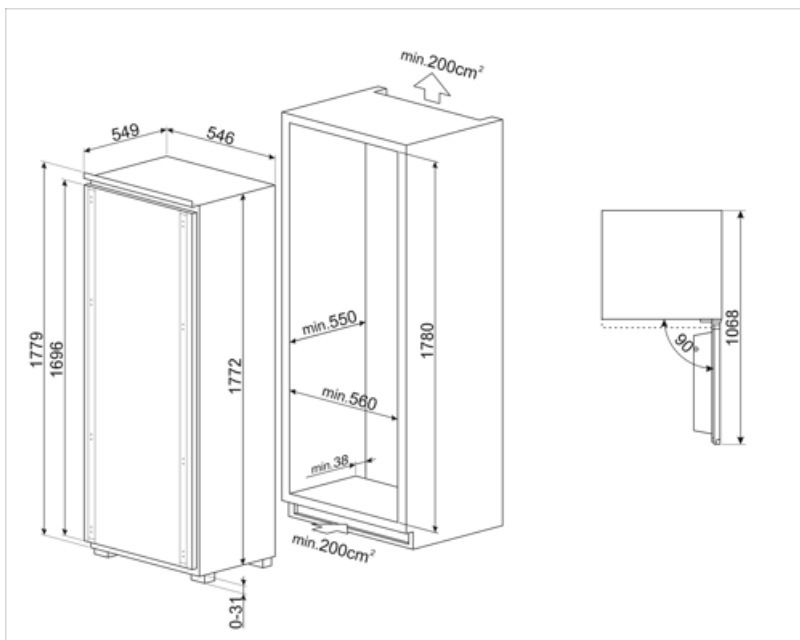

Elektrisk klassificering	274 W	Frekvens (Hz)	50 Hz
Nuværende	1,8 A	Kabellængde	240 cm
Spænding	220-240 V	Stik	(F;E) Schuko

Logistiske oplysninger

Bredde (mm)	546 mm	Dybde på den indbyggede niche	550 mm
Bredde på den indbyggede niche	560 mm	Højde på den indbyggede niche	1780 mm
Dybde uden håndtag	549 mm	Produktbredde med maksimal lågeåbning	548 mm
Højde med fødder	1772 mm		



Symbols glossary

	Energieffektivitetsklasse E		LCD-skærm: for at optimere ydeevnen og forenkle brugen af apparatet.
	Hurtigfrysning: Funktionen hurtigfrysning sænker temperaturen i rummet, når det aktiveres et par timer før brug.		Smegs udvikling mod mere intelligente og miljøvenlige modeller har ført til valget af Inverter-teknologi, hvilket reducerer forbruget betydeligt.
	Indbygget niche		No frost: No Frost og Frost-frie systemer forhindrer dannelse af is, så der ikke er behov for afrimning.