

S9F174NE



משפחת מוצרים	מקפיאים
התקנה	מובנה
נישה להתקנה	178 cm
קטגוריה	דלת יחידה
רוחב ייחוס	60 עד cm
גובה ייחוס	160 - 200 cm
סוג קירור	No Frost
סוג צירים	מחליק
מיקום צירים	ימני
דלת הפיכה	כן



אסתטיקה



סדרה עיצובית	Universale	צבע דפנות	לבן
חומר	פלדה	צבע פרופיל מגירות	כסף
חומר דופן	מתכת	צג	מגע LCD

מאפייני תא מקפיא

מספר מגירות	5
מס' תאים עם דש	2

מאפיינים טכניים אחרים



אביזרים לתא מקפיא	מצבר, מגש קוביות קרח	מס' מדחסים	1
תצוגת פונקציות	קפיאה מהירה, התרעת טמפרטורה, טיימר קירור	סוג גז קרר	R600a
לחצן לקפיאה מהירה	כן	סוג מדחס	Inverter
נורת התרעת טמפרטורה	כן	Refrigerant Quantity (g)	55 g
התרעה על פתיחת דלת	כן	Foam agent	Cyclopentane
סוג בקרת טמפרטורה	אלקטרוני		

תוית חשמל / ביצועים – שנת 2019



צריכת חשמל שנתית	236 kWh/a	זמן עליית טמפרטורה	10 h
נפח נטו כולל	212 l	כוכבים - קיבולת הקפאה 4	16,5 kg/24h
קטגוריית יעילות אנרגטית	E	קטגוריית אקלים	SN, N, ST, T
קטגוריית פליטות רעש	B	EEI	100 %
נישא באוויר			
סכום הנפחים של התאים הקפואים	212 l		

חיבור חשמלי





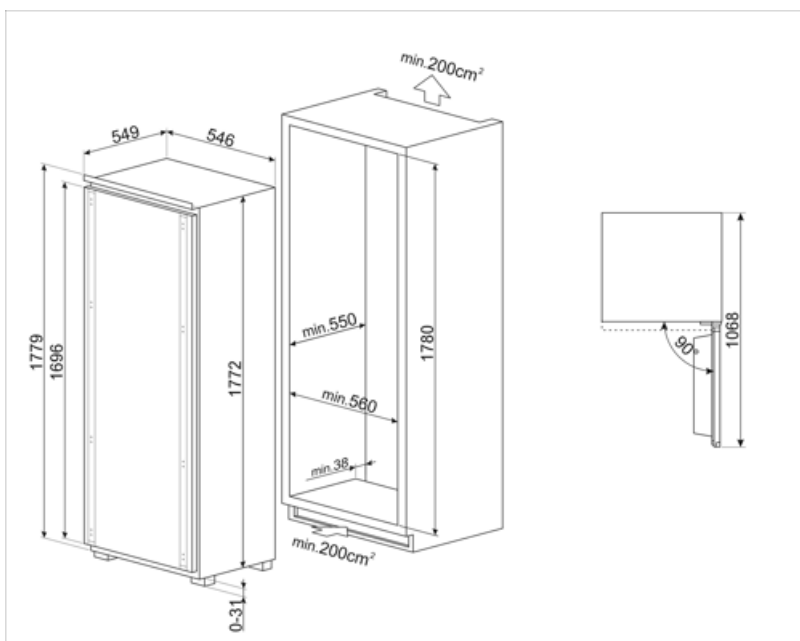

דירוג חיבור חשמלי	274 W	תדר (Hz)	50 Hz
זרם	1,8 A	אורך כבל חשמל	240 cm
מתח	220-240 V	תקע	(F;E) Schuko

מידע לוגיסטי

רוחב	546 mm	עומק גומחה מובנית	550 mm
רוחב גומחה מובנית	560 mm	גובה גומחה מובנית	1780 mm
עומק ללא ידית	549 mm	רוחב המוצר עם פתיחה	548 mm
גובה, ערך מקסימלי	1772 mm	מרבית של הדלתות	



Symbols glossary

	E קטגוריית יעילות אנרגטית		מיטוב הביצועים ופשטות השימוש במכשיר LCD צג
	קפיאה מהירה: פונקציית הקפיאה המהירה מנמיכה את הטמפרטורה בתא אם מפעילים אותה מספר שעות לפני השימוש.		טכנולוגיית אינורטר: ההתפתחות של המייבשים של לכיוון של דגמים חכמים וידידותיים לסביבה Smeg יותר הובילה לבחירה לשימוש בטכנולוגיית אינורטר עם משאבות חום, שמפחיתה משמעותית את צריכת החשמל.
	גומחה מובנית		מונעות No Frost מערכות No Frost 1-Frost free קרח הצטברות של קרח כך שאין צורך בהפשרת קרח.