

## S9F174NE



Rodzina produktów	Zamrażarki
Instalacja	do zabudowy
Nisza do zabudowy	178 cm
Kategoria	Pojedyncze drzwi
Szerokość referencyjna	60 cm cm
Wysokość referencyjna	160 - 200 cm
Typ chłodzenia	No-Frost
Typ zawiasu	Zawiasy ślizgowe
Pozycja zawiasów	Prawy
Odwracalne drzwi	Tak



### Linia wzornicza



Linia wzornicza	Universal	Kolor zewnętrzny	Biały
Materiał	Stal	Kolor profili szuflad	Srebrny
Materiał na bokach	Metal	Wyświetlacz	Dotykowy LCD

### Cechy komory zamrażalnika

Liczba szuflad	5
Liczba przedziałów z pokrywką	2

### Pozostałe cechy techniczne



Akcesoria zamrażalnika	Akumulator, Foremka do lodu	Liczba kompresorów	1
Wyświetlacz funkcyjny	Szybkie mrożenie, Alarm wzrostu temperatury, Kontrola czasu chłodzenia	Rodzaj czynnika chłodniczego	R600a
Przycisk szybkiego mrożenia	Tak	Typ kompresora	Inverter
Lampka kontroli temperatury	Tak	Refrigerant Quantity (g)	55 g
Typ kontroli temperatury	Elektroniczny	Środek pianotwórczy	Cyklopentan

### Wydajność / Nowa Etykieta Energetyczna



Roczne zużycie energii	236 kWh/a	Zdolność utrzymania temperatury w przypadku braku zasilania	10 h
Pojemność całkowita netto	212 l	4 gwiazdki - zdolność zamrażania	16,5 kg/24h
Klasa efektywności energetycznej	E	Klasa klimatyczna	SN, N, ST, T
Klasa emisji hałasu akustycznego	B	EEI	100 %
Pojemność zamrażalnika	212 l		

## Podłączenie elektryczne

Moc przyłączeniowa	140 W	Częstotliwość (Hz)	50 Hz
Natężenie prądu (A)	1 A	Długość przewodu zasilającego	240 cm
Napięcie	230-240 V	Wtyczka	(F;E) Schuko

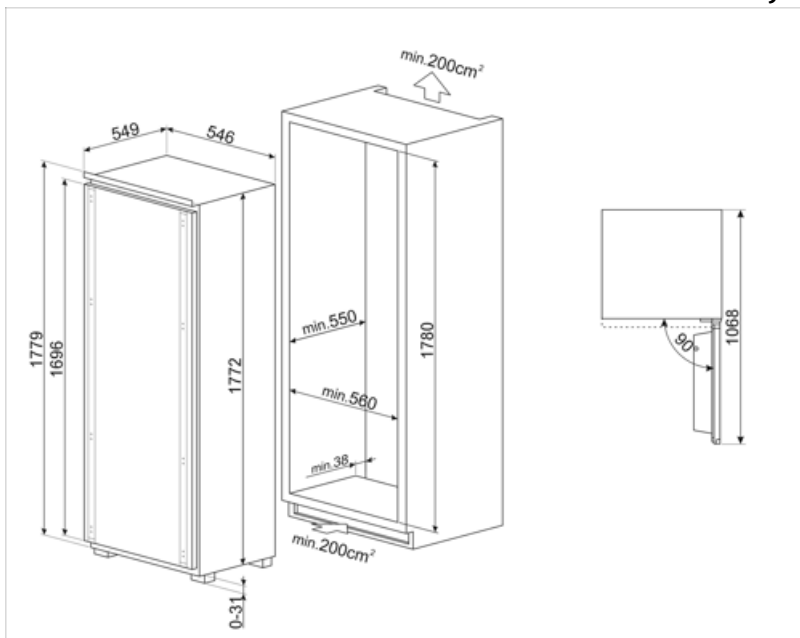

---

## Słowniczek oznaczeń

---

	Klasa efektywności energetycznej E		Wyświetlacz LCD
	Szybkie zamrażanie		System pozwalający zredukować poziom zużycia energii.
	Nisza 178 cm		No Frost: Dzięki tej funkcji nie ma potrzeby rozmrażania lodówki