

# S9L1721E



Famille	Réfrigérateurs
Installation	Intégrable
Catégorie	Une porte
Niche d'encastrement	178
Largeur de référence	Jusqu'à 60 cm
Hauteur de référence	160 - 200 cm
Type de refroidissement	Froid brassé
Type de charnières	Par glissières
Panneau de cuisine	Non fourni
Position des charnières	Droite
Porte réversible	oui
Code EAN	8017709348021



## Esthétique



Esthétique	Universel	Couleur des finitions des tiroirs	Gris métal
Matériau de la porte	Tôle d'acier	Couleur des finitions des clayettes en verre	Gris métal
Matériau des parois latérales	Tôle d'acier	Afficheur	LED
Couleur des parois latérales	Blanc	Position de l'afficheur	Intérieur (frigo)
Couleur des finitions des balconnets	Gris métal		

## Caractéristiques réfrigérateur



Nombre de compartiments	1	Dessus bac à légumes	oui
Type de compartiment	Compartiment Fruits et Légumes	Type de dessus bac à légumes	Verre
Nombre de clayettes réglables	4	Nombre de lampes	1
Nombre de bacs à légumes	1	Eclairage interne réfrigérateur	oui
Shelves material	Verre	Type d'éclairage interne réfrigérateur	LED
Type de bac à légumes	Sur glissières/rails		

## Contre-porte réfrigérateur

Nombre de balconnets avec couvercle transparent 1

Nombre de balconnets réglables 3

Nombre de balconnets porte-bouteilles 1

## Autres caractéristiques réfrigérateur



Accessoires réfrigérateur

Casier à oeufs

Turbine

oui

## Autres caractéristiques techniques



Fonctions de l'afficheur

Type de contrôle de la température

Nombre de compresseurs

Type de gaz réfrigérant

Type compresseur

Quantité de réfrigérant (gr)

Agent d'expansion pour mousses isolantes

Refroidissement rapide

Électronique

1

R600a

Compresseur à capacité variable (Inverter)

42 g

Cyclopentane

## Performance / Etiquette énergétique - Reg. 2019



Consommation d'énergie annuelle 114 kWh/a

Classe énergétique E

Classe d'émissions acoustiques dans l'air B

Volume net total 310 l

Somme des volumes du (des) compartiment(s) Extra Fresh et du (des) compartiment(s) frais 310 l

Niveau sonore 32 dB(A) re 1 pW

Classe climatique SN, N, ST, T

EI 100 %

## Raccordement électrique

Puissance nominale 100 W

Intensité 0,7 A

Tension 230-240 V

Fréquence 50 Hz

Longueur du câble d'alimentation 240 cm

Type de prise (F;E) Schuko

## Informations logistiques

Largeur du produit 546 mm

Largeur de la niche d'encastrement 560 mm

Profondeur de la niche d'encastrement 550 mm

Hauteur du produit avec pieds 1772 mm

Profondeur du produit sans poignée 549 mm

Hauteur de la niche d'encastrement

1780 mm

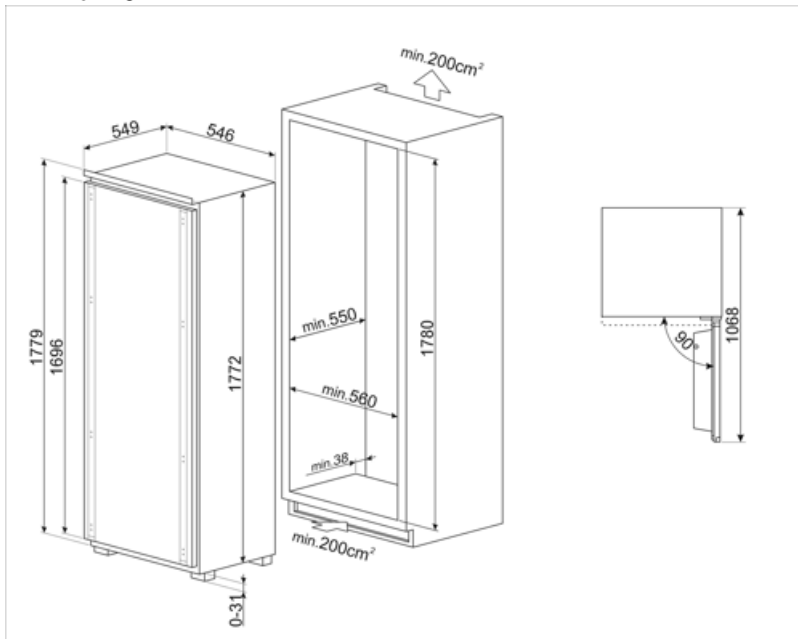

## Symbols glossary



Afficheur LED : Pour optimiser les performances et simplifier au maximum l'utilisation de l'appareil, certaines machines à laver et certains réfrigérateurs sont équipés d'un afficheur LED qui permet de visualiser l'état de fonctionnement du produit.



Eclairage intérieur LED : L'éclairage intérieur LED assure à la fois des économies d'énergie et un éclairage d'ambiance.



Hauteur de la niche d'encastrement



Brassé : Système de ventilation de refroidissement qui permet à l'air à l'intérieur du réfrigérateur d'être constamment et uniformément réparti.



L'évolution de Smeg vers des modèles plus intelligents et plus écologiques a conduit au choix de la technologie Inverter, qui réduit considérablement la consommation.



Classe énergétique E