

S9L1741D



Οικογένεια προϊόντων	Ψυγείο
ΤΟΠΟΘΕΤΗΣΗ	Εντοιχιζόμενο
ΚΑΤΗΓΟΡΙΑ	Μονόπορτα
ΥΨΟΣ ΕΝΤΟΙΧΙΣΜΟΥ	178
Πλάτος αναφοράς	Έως 60 cm cm
Ύψος αναφοράς	160 200 cm
ΤΥΠΟΣ ΨΥΞΗΣ	Υποβοήθηση ανεμιστήρα
Απόψυξη	Αυτόματη
Τύπος μεντεσέ	Με ολίσθηση
Θέση μεντεσέ	Δεξιά
Αντιστρέψιμη πόρτα	Ναι
Κωδικός EAN	8017709348045



ΑΙΣΘΗΤΙΚΗ



Αισθητική	Universal	Χρώμα προφίλ συρταριών	Ασημί
Υλικό	Μεταλλικό φύλλο	Χρώμα προφίλ γυάλινου ραφιού	Ασημί
Πλευρικό υλικό	Ατσάλι	Οθόνη	LCD Touch
Χρώμα πλευράς	Λευκό	Θέση οθόνης	Εσωτερικά (επάνω)
Χρώμα προφίλ ραφιών πόρτας	Ασημί		

ΘΑΛΑΜΟΣ ΣΥΝΤΗΡΗΣΗΣ



Αριθμός διαμερισμάτων	2	Κάλυμμα συρταριού	Ναι
Τύποι διαμερισμάτων	Θάλαμος χαμηλής θερμοκρασίας, Διαμέρισμα φρούτων και λαχανικών	Κάλυμμα συρταριού λαχανικών	Γυαλί
Αριθμός ρυθμιζόμενων ραφιών	5	Αριθμός φώτων συντήρησης	2
Αριθμός συρταριών φρούτων και λαχανικών	1	Θάλαμος χαμηλής θερμοκρασίας	Ναι
Shelves material	Γυαλί	Εσωτερικός φωτισμός συντήρησης	Ναι
Τύπος συρταριού λαχανικών	Σε συρόμενους οδηγούς	Τύπος εσωτερικού φωτισμού (συντήρησης)	Led

ΠΟΡΤΑ ΣΥΝΤΗΡΗΣΗΣ

Μπουκαλοθήκες	1
----------------------	---

Αρ. ραφιών πόρτας με
διάφανο κάλυμμα 1

Ρυθμιζόμενα ράφια
πόρτας 3

ΑΛΛΑ ΧΑΡΑΚΤΗΡΙΣΤΙΚΑ ΣΥΝΤΗΡΗΣΗΣ



Έλεγχος υγρασίας
Αξεσουάρ

No
Αβγοθήκη

Ανεμιστήρας

Nai

ΑΛΛΑ ΤΕΧΝΙΚΑ ΧΑΡΑΚΤΗΡΙΣΤΙΚΑ



Οθόνη με επιλογές λειτουργιών

Λυχνία ενεργοποίησης

Λυχνία ειδοποίησης θερμοκρασίας

Ειδοποίηση ανοιχτής πόρτας

Ειδοποίησης θερμοκρασίας

Τύπος θερμοστάτη

Μοτέρ

Τύπος ψυκτικού αερίου

Τύπος μοτέρ

Ποσότητα ψυκτικού μέσου (gr)

Τύπος μόνωσης

Διακοπές, Ταχεία συντήρηση, Συναγερμός θερμοκρασίας

Nai

Nai

Nai

Nai

Ηλεκτρονικός

1

R600a

Inverter

42 g

Κυκλοπεντάνιο

ΕΤΙΚΕΤΑ ΑΠΟΔΟΣΗΣ/ΕΝΕΡΓΕΙΑΣ - ΚΑΝ. 2019



Ετήσια κατανάλωση
ενέργειας 91 kWh/a

ΕΝΕΡΓΕΙΑΚΗ ΚΛΑΣΗ D

Κλάση θορύβου B

Συνολική καθαρή
χωρητικότητα 310 λίτρα

Άθροισμα χώρων
συντήρησης 310 λίτρα

Εκπομπή αερόφερτου
θορύβου 32 dB(A) re 1 pW

Κλιματική κλάση
EEI SN, N, ST, T

310 λίτρα

32 dB(A) re 1 pW

SN, N, ST, T
80 %

ΗΛΕΚΤΡΙΚΗ ΣΥΝΔΕΣΗ

Ονομαστική ισχύς 100 W

Ένταση ρεύματος 0,7 A

Τάση (V) 220-240 V

Συχνότητα (Hz) 50 Hz

Μήκος καλωδίου 240 cm

τροφοδοσίας

Φις

(F;E) Σούκο

ΔΙΑΣΤΑΣΕΙΣ

Πλάτος (mm)

546 mm

ΥΨΟΣ







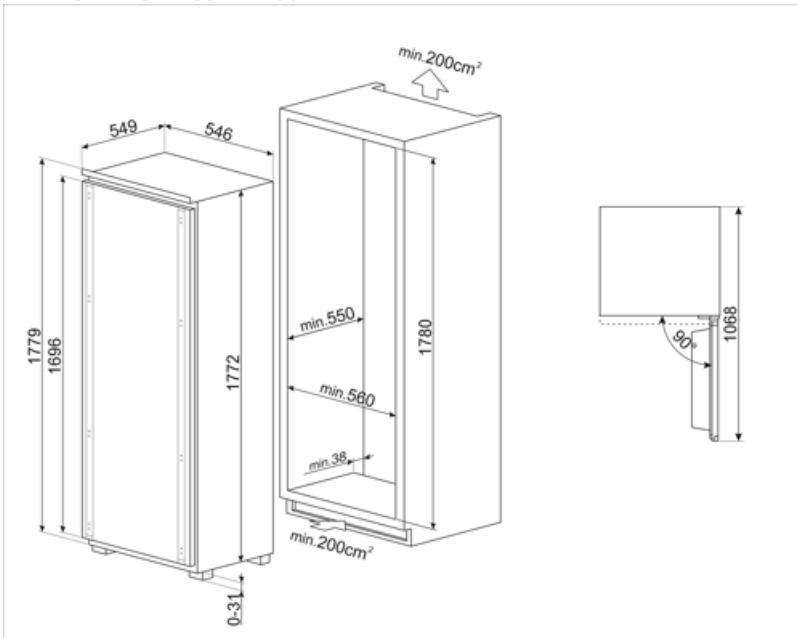

1772 mm

Πλάτος της ενσωματωμένης θέσης 560 mm
Βάθος χωρίς λαβή 549 mm
Βάθος της ενσωματωμένης θέσης 550 mm

Ύψος της ενσωματωμένης θέσης 1780 mm
Πλάτος με μέγιστο άνοιγμα πόρτας 548 mm



Symbols glossary

	Το αυτόματο σύστημα απόψυξης λειτουργεί σε τακτά χρονικά διαστήματα εξαλείφοντας εντελώς την ανάγκη απόψυξης.		Τάξη ενεργειακής απόδοσης D
	Οθόνη LCD: βελτιστοποίηση της απόδοσης και απλοποίηση της χρήσης της συσκευής.		Ψύξη με κυκλοφορία αέρα: Η διανομή του κρύου αέρα στη συντήρηση, επιτρέπει ομοιόμορφη κατανομή της θερμοκρασίας.
	VACATION: Η λειτουργία εξοικονόμησης ενέργειας που επιτρέπει την απενεργοποίηση του θαλάμου της συντήρησης, ενώ συνεχίζεται η λειτουργία της κατάψυξης.		Εσωτερικός φωτισμός LED: είναι ένας πιο ενεργειακά αποδοτικός τρόπος φωτισμού του εσωτερικού της συσκευής.
	Inverter τεχνολογία: Η Smeg εξελίσει την τεχνολογία για πιο έξυπνα και φιλικά προς το περιβάλλον μοντέλα, μειώνοντας σημαντικά την κατανάλωση.		Ύψος εντοιχισμού