

S9L1741D



Produktgruppe	Kjøleskap
Installasjon	Innbygd
Kategori	Én dør
Nisje for innbygging	178
Referansebredde	Opptil 60 cm
Referansehøyde	160 - 200 cm
Type kjøling	Ventilert
Tine	Automatisk
Type hengsel	Skyvbar
Hengselposisjon	Høyre
Vendbar dør	Ja
EAN-kode	8017709348045



Estetisk linje



Estetikk	Universal	Skuffe profilfarge	Sølv
Materiale	Stål	Fargen på glasshyll profil	Sølv
Materiale side	Stål	Display	Touch LCD
Farge på side	Hvit	Displayposisjon	Intern (på topp)
Dørhyller profil farge	Sølv		

Avdelinger i kjøleskap



Number of compartments	2	Grønnsaksskuff	Ja
Compartment types	Low temperature compartment, Fruit and vegetable compartment	Type grønnsaksskuff	Glass
Antall justerbare hyller	5	Antall lamper	2
Antall frukt- og grønnsaksskuffer	1	Lavtemperatursyklus	Ja
Hyller materiale	Glass	Belysning i kjøleskap	Ja
Type skarpere / grønnsaksskuffer dekke	På glidende skinner	Type belysning i kjøleskap	LED

Innerdør i kjøleskap

Antall dørhyller med transparent lokk	1	Antall flaskehyller	1
---------------------------------------	---	---------------------	---

Antall justerbare dørhyller 3

Andre kjøleskapegenskaper



Fuktighetskontroll	No	Vifte	Ja
Tilbehør	Eggbrett		

Andre tekniske egenskaper



Displayfunksjoner	Feriemodus, Hurtigkjøling, Temperaturalarm
Av/på-lampe	Ja
Lampe for temperaturalarm	Ja
Dør åpen alarm	Ja
Temperatur alarm	Ja
Type temperaturkontroll	Elektronisk
Antall kompressorer	1
Type kjølegass	R600a
Type kompressor	Variabel fartskompressor
Kjølemiddel Mengde (g)	42 g
Skummiddel	Syklopentan

Ytelse / Energimerking - Reg. 2019



Årlig energiforbruk Energi	91 kWh/a	Sum av volum i kjølekammer(e) og frostfrikammer(e)	310 l
effektivitetsklasse	D	Støynivå	32 dB(A) re 1 pW
Luftbåren akustisk støyemisjonsklasse	B	Klimaklasse	SN, N, ST, T
Totalt nettovolum	310 l	EEl	80 %

Elektrisk tilkobling

Elektrisk tilkoblingseffekt	100 W	Frekvens (Hz)	50 Hz
Strøm (A)	0,7 A	Lengde på ledning	240 cm
Spenning (V)	220-240 V	Støpseltype	(F;E) Schuko

Logistisk informasjon

Bredde (mm)	546 mm	Høyde med fot	1772 mm
Bredde for innebygd nisje	560 mm	Høyde for innebygd nisje	1780 mm
Dybde uten håndtak	549 mm		

Dybde for innebygd nisje 550 mm

Produktbredde ved maksimal døråpning

548 mm

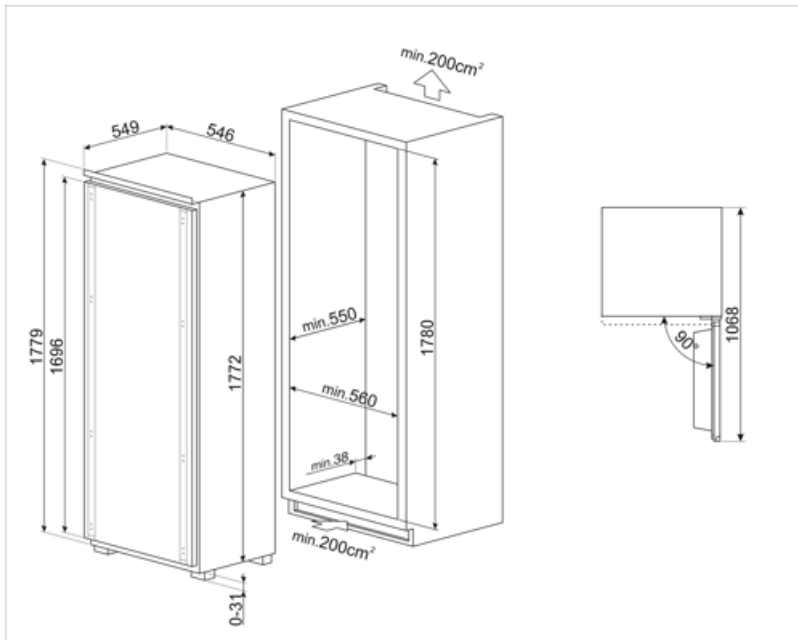

Symbols glossary

	Det automatisk tinesystemet brukes som automatisk tining ved faste intervaller, noe som eliminerer behovet for opptining i en periode.		Energieffektivitetsklasse D
	LCD-display: for å optimere ytelsen og forenkle bruken av apparatet.		Ventilert: Tvungen fordeling av kald luft i kjølekammeret, noe som gir jevn temperatur innvendig i kjøleskapet.
	Strømsparingsmodus: Strømsparingsmodus gjør det mulig å deaktivere kjøleskapet og holde fryseren i gang.		Innvendige LED-lamper: Er mer energi- og tidseffektive til belysning av apparatets innside.
	Utviklingen til Smeg mot mer intelligente og økovenlige modeller, har gjort at vi har valgt inverter-teknologi, noe som reduserer energiforbruket betraktelig.		Nisje for innbygging