

S9L174D1D



Rodzina produktów	Lodówka
Instalacja	do zabudowy
Kategoria	Jedno drzwiowa
Nisza do zabudowy	178
Szerokość referencyjna	60 cm cm
Wysokość referencyjna	160 - 200 cm
Typ chłodzenia	Obieg powietrza
Rozmrażanie	Automatyczny
Typ zawiasu	Zawiasy stałe ("sztywny montaż")
Pozycja zawiasu	Prawy
Odwracalne drzwi	Tak
Kod EAN	8017709348069



Linia wzornicza



Linia wzornicza	Universal	Kolor profili półek na drzwiach	Srebrny
Kolor	Biały	Kolor profili szuflad	Srebrny
Design	Płaski	Kolor profili szklanych półek	Chrom
Materiał zewnętrzny	Stal	Wyświetlacz	Dotykowy LCD
Kolor zewnętrzny	Biały	Położenie wyświetlacza	Wewnątrz (na górze)
Logo	Serigrafia		

Cechy komory chłodniczej



Number of compartments	2	Pokrywa szuflady	Tak
Compartment types	Fruit and vegetable compartment	Typ pokrywy szuflady	Szkło
Liczba regulowanych półek	5	Liczba źródeł oświetlenia	2
Liczba szuflad na owoce i warzywa	2	Oświetlenie wnętrza chłodziarki	Tak
Shelves material	Szkło	Typ oświetlenia wnętrza chłodziarki	LED
Typ szuflady	Na prowadnicach ślizgowych		

Drzwi wewnętrzne chłodziarki

Liczba balkoników z przezroczystą pokrywą	1	Liczba balkoników na butelki	1
Liczba regulowanych półek	3		

Pozostałe cechy chłodziarki



Akcesoria	Zestaw listeria, Podstawka do jajek	Wentylator	Tak
-----------	-------------------------------------	------------	-----

Pozostałe cechy techniczne



Wyświetlacz funkcyjny	Wakacje, Szybkie chłodzenie, Kontrola czasu chłodzenia
Alarm otwartych drzwi	Tak
Typ kontroli temperatury	Elektroniczny
Liczba kompresorów	1
Typ czynnika chłodniczego	R600a
Typ kompresora	Inwerterowy
Max weight door panel (fridge)	25 kg
Środek pianotwórczy	Cyklopentan

Wydajność / Nowa Etykieta Energetyczna



Roczne zużycie energii	91 kWh/a	Pojemność chłodziarki	310 l
Klasa efektywności energetycznej	D	Poziom hałasu	32 dB(A) re 1 pW
Klasa emisji hałasu akustycznego	B	Klasa klimatyczna	SN, N, ST
Pojemność całkowita netto	310 l	EI	80 %

Podłączenie elektryczne

Moc przyłączeniowa	100 W	Częstotliwość (Hz)	50 Hz
Natężenie prądu (A)	0,7 A	Długość przewodu zasilającego (cm)	240 cm
Napięcie (V)	220-230 V	Wtyczka	(F;E) Schuko

Informacje logistyczne







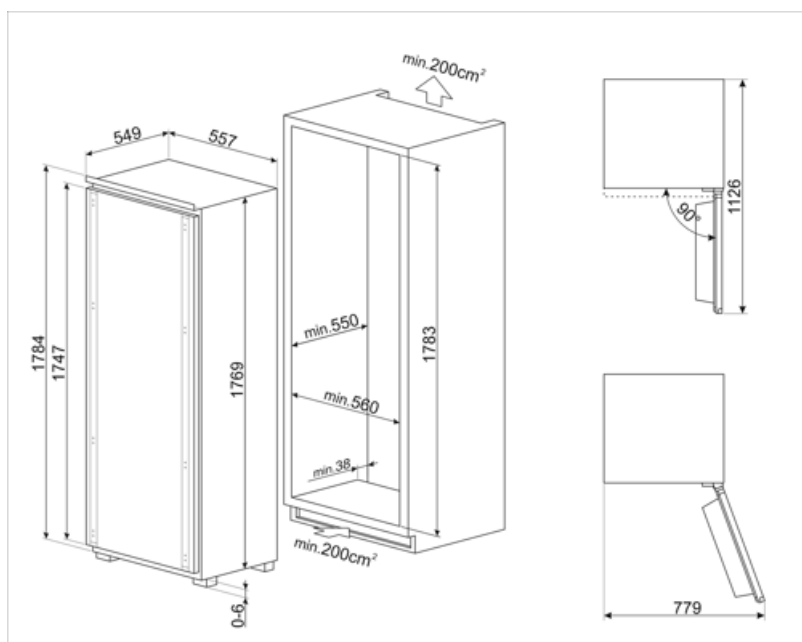

Szerokość	557 mm	Wysokość	1769 mm
Szerokość niszy	560 mm	Wysokość niszy	1780 mm
Głębokość bez uchwytu	549 mm		

Głębokość niszy 550 mm

Szerokość produktu z
maksymalnie otwartymi
drzwiami 780 mm



Słowniczek oznaczeń

- | | | | |
|--|---|---|--|
|  | Automatyczne rozmrażanie: System automatycznego odszraniania działa poprzez automatyczne odszranianie w regularnych odstępach czasu eliminując konieczność całkowitego rozmrażania. |  | Klasa efektywności energetycznej D |
|  | Wyświetlacz LCD |  | Schładzanie z wykorzystaniem wentylatora: Umożliwia równomierny rozkład temperatury w lodówce. |
|  | Tryb wakacyjny: Tryb oszczędzania energii. Pozwala na wyłączenie komory chłodziarki i pozostawienie działającej komory zamrażarki. |  | Oświetlenie wnętrza LED |
|  | System pozwalający zredukować poziom zużycia energii. |  | Nisza 178 cm |