

# SAB4604NR

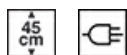

Famiglia	Abbattitore
Categoria	Compatto 45 cm
Vitality system	Sì
Alimentazione	Elettrico
Fonte di calore	Elettrico
Tipo di raffreddamento	Ventilato

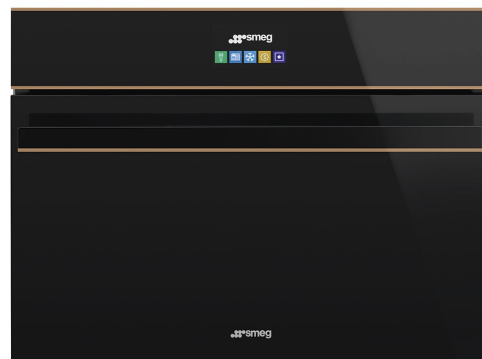





## Estetica

Estetica	Dolce Stil Novo	Tipo vetro	Eclipse
Colore	Nero	Porta	Tuttovetro
Finitura	Vetro	Maniglia	Dolce Stil Novo
Design	Piatto	Colore maniglia	Nero
Finitura componenti	Rame	Logo	Applicato
Materiale	Vetro		





## Programmi / Funzioni

Programmi automatici	52
N° funzioni calde	5
N° funzioni fredde	5
Pulizia automatica	

### Funzioni fredde

 Abbattimento	 Conservazione	 Pre-raffreddamento
 Raffredda bevande	 Surgelazione	

### Funzioni calde

 Cottura a bassa temperatura	 Scongelo a tempo	 Lievitazione
 Ready to eat	 Scongelo a peso	

## Comandi

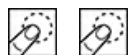

<b>Display</b>	TFT touch	<b>Lingue display</b>	IT, EN, FR, NL, SP, PT, SWE, RU, DE, DA, NO, PL, FI
<b>N° lingue display</b>	13	<b>Regolazione comandi</b>	Touch control

## Opzioni



<b>Allarme porta aperta</b>	Sì	<b>Cottura con sonda</b>	Sì
<b>Contaminuti</b>	Elettronico	<b>Abbattimento con sonda</b>	Sì
<b>Contaminuti impostabili</b>	1	<b>Modalità showroom / fiera</b>	Sì
<b>Blocco Tasti/ Sicurezza Bambini</b>	Sì	<b>Toni</b>	Standard
<b>Impostazioni</b>	Blocco comandi, Impostazione orario, Modalità demo, Impostazione lingua, Visualizzazione orologio in digitale, Toni ON/OFF	<b>Cronologia</b>	Sì, ultime 10 funzioni recenti utilizzate

## Caratteristiche Tecniche

<b>Tipo di compressore</b>	Standard	<b>Ventola</b>	Singola
<b>Tipo di gas refrigerante</b>	R290	<b>N° di luci</b>	1
<b>Quantità refrigerante</b>	130 g	<b>Tipo di Luce</b>	LED
<b>Rumorosità</b>	48 dBA	<b>Potenza luce</b>	20 W
<b>Regolazione della temperatura</b>	Elettronica	<b>Accensione luce all'apertura porta</b>	Sì
<b>Temperatura minima</b>	-35 °C	<b>Resistenza cielo - Potenza</b>	250 W
<b>Temperatura massima</b>	75 °C	<b>Apertura porta</b>	A ribalta
<b>Materiale della cavità</b>	Acciaio	<b>Termostato di sicurezza</b>	Sì
<b>N° di ripiani</b>	3	<b>Interruzione resistenze all'apertura della porta</b>	Sì
<b>Tipo di ripiani</b>	Telai in metallo	<b>Dimensioni utili interno cavità (hxlxp)</b>	225 x 475 x 360 mm

## Dotazione Accessori Inclusi

<b>Griglia con stop</b>	1	<b>Altro</b>	Panno in microfibra
<b>Sonda di temperatura</b>	Sì		

## Collegamento Elettrico

<b>Spina</b>	(F;E) Schuko	<b>Corrente</b>	2,5 A
--------------	--------------	-----------------	-------

Tensione 220-240 V  
 Dati nominali di collegamento elettrico 270 W

Frequenza 50 Hz  
 Lunghezza cavo di alimentazione 200 cm

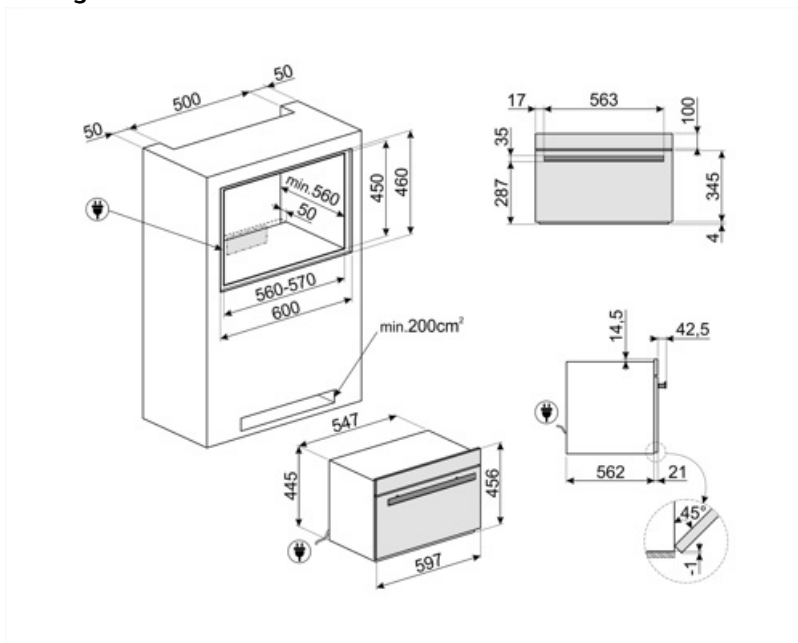

---

## Accessori Compatibili



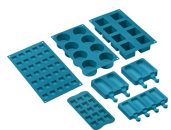











---



### SMOLD

Set con 7 stampi in silicone per gelati, ghiaccioli, ghiaccio e per porzionare i cibi. Utilizzabili da -60°C a +230°C

## Glossario simboli

-  **Blocco comandi:** L'opzione blocco comandi, presente su diverse tipologie di prodotti, permette di bloccare tutte le funzioni e i programmi impostati, nonché i comandi, per una totale sicurezza soprattutto in presenza di bambini.
-  **Mantenimento:** permette di mantenere il cibo alla temperatura desiderata, per servirlo al meglio esaltandone aromi e sapori.
-  **Raffredda bottiglie:** consente di raffreddare rapidamente bottiglie di vino e bevande (circa 1° al minuto) senza più necessità di mantenerle sempre al fresco in frigorifero.
-  **Elettrico**
-  **45 cm:** Alcuni modelli Smeg, alti solo 45 cm, rappresentano la soluzione capace di rispondere a requisiti funzionali in spazi con altezza ridotta. Disponibili in più tipologie e con diverse estetiche, offrono maggiori opzioni nell'equipaggiamento della cucina
-  **Ready to eat:** questa speciale funzione consente di mantenere i cibi alla temperatura di frigorifero tutto il giorno, e riscaldarli appena prima del ritorno a casa, facendoceli trovare pronti per essere consumati, alla temperatura ottimale.
-  **Lievitazione/ Yogurt:** funzione che crea le condizioni perfette per una corretta lievitazione, mantenendo l'impasto a temperature controllate per il tempo desiderato, evitando improvvisi sbalzi nei livelli di umidità. Questa funzione consente anche la realizzazione di genuini yogurt fatti in casa.
-  **Scongelamento a peso:** è possibile scongelare in modo rapido e omogeneo gli alimenti, senza comprometterne la qualità o alterandone i sapori e la consistenza. Grazie alla temperatura sempre controllata, viene preservato il sapore e la consistenza originale degli alimenti.
-  **Abbattimento:** permette di raffreddare rapidamente gli alimenti, portandoli dalla temperatura di cottura a 3°C in meno di 90 minuti. Inoltre, permette di prevenire la proliferazione batterica, prolungare la vita dell'alimento e mantenerne inalterata la qualità nel tempo.
-  **Pre-raffreddamento:** permette di raffreddare la cavità a -30°C prima di inserire gli alimenti in abbattitore, per assicurare i migliori risultati di abbattimento e surgelazione. Si consiglia di effettuare un ciclo di pre-raffreddamento di 15 minuti.
-  **Surgelazione:** permette di surgelare rapidamente gli alimenti partendo dalla temperatura di cottura fino a -18°C, in meno di 270 minuti. Gli alimenti surgelati in abbattitore possono conservarsi fino al 70% di tempo in più e mantengono le stesse caratteristiche organolettiche e nutrizionali degli alimenti freschi.
-  **Pulizia automatica:** un ciclo di asciugatura della cavità da effettuare a porta aperta, per eliminare eventuale condensa formatesi durante l'utilizzo.
-  **Comandi Touch Control:** Presenti su alcuni modelli di forni, piani di cottura, cappe e lavastoviglie, attivano la funzione con un semplice tocco.
-  **Cottura a bassa temperatura:** l'abbattitore consente di cuocere gli alimenti a temperatura costante, più bassa di quella utilizzata per le cotture tradizionali. La carne risulta più tenera e succosa, esaltata al massimo nell'aspetto e nel sapore.
-  **Scongelamento a tempo:** è possibile scongelare in modo rapido e omogeneo gli alimenti, senza comprometterne la qualità o alterandone i sapori e la consistenza. Grazie alla temperatura sempre controllata, viene preservato il sapore e la consistenza originale degli alimenti.

---

## Benefit

---

### Display TFT touch

Display a colori full touch intuitivo per un utilizzo facile e veloce

Grazie all'interfaccia intuitiva e a colori, offre un'esperienza utente immediata e semplice, permettendo di selezionare rapidamente programmi e funzioni. I comandi touch garantiscono una navigazione fluida e precisa, mentre la chiara visualizzazione di temperature, tempi e impostazioni assicura un controllo ottimale durante ogni fase del processo.

### Sonda di temperatura removibile

Precisione e risultati eccezionali grazie alla sonda di temperatura removibile, che consente una cottura perfetta e controllata

Inserendo la sonda di temperatura è possibile monitorare il livello di cottura interna del cibo e ottenere risultati perfetti e precisi. Cuocere a bassa temperatura gli alimenti permette esaltare i loro sapori e la loro tenerezza, preservando tutti i nutrienti essenziali.

### Vitality System

L'uso combinato di abbattitore Smeg, forno Galileo e cassetto sottovuoto preserva le qualità organolettiche e nutrizionali degli alimenti