

# SBC4104G

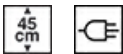

**Οικογένεια προϊόντων**  
**Κατηγορία**  
Vitality System  
**Παροχή ενέργειας**  
**Πηγή θερμότητας**  
**Τύπος ψύξης**

Blast Chiller  
45cm compact  
Ναι  
Ηλεκτρική  
Ηλεκτρική  
Υποβοήθηση ανεμιστήρα



## ΑΙΣΘΗΤΙΚΗ

<b>Αισθητική</b>	Linea	<b>Τύπος γυαλιού</b>	Clear1
<b>Χρώμα</b>	Neptune Grey	<b>Χρώμα σειρογραφίας</b>	Μαύρο
<b>Φινίρισμα</b>	Ματ	<b>Πόρτα</b>	Πλήρως γυάλινη
<b>Design</b>	Flat	<b>Λαβή</b>	Linea minimal
<b>Υλικό</b>	Γυαλί	<b>Χρώμα λαβής</b>	Σατέν μέταλλο και μαύρο
<b>Εναλλακτικά χρώματα διαθέσιμα</b>	Ανοξειδωτο ασάλι, Καθαρό μαύρο, Neptune Grey, Nero Lucido	<b>Λογότυπος</b>	Μεταξοτυπία

## ΧΕΙΡΙΣΜΟΣ



<b>Οθόνη / Ρολόι</b>	Γραφικά TFT, έγχρωμη οθόνη αφής	<b>Χειρισμός</b>	Χειριστήρια αφής
----------------------	---------------------------------	------------------	------------------

## ΕΠΙΛΟΓΕΣ

	<b>Ειδοποίηση ανοιχτής πόρτας</b>	Ναι	<b>Ψύξη με θερμομέτρο αισθητήρα</b>	Ναι
	<b>Υπενθύμιση χρόνου</b>	Ναι	<b>Επιλογή επίδειξης εκθεσιακού χώρου</b>	Ναι
	<b>Χρονοδιακόπτης</b>	2	<b>Ηχητική επιβεβαίωση</b>	Πολυφωνικό
	<b>Κλειδώμα χειριστηρίων / Ασφάλεια παιδιών</b>	Ναι	<b>Ιστορικό τελευταία επιλεγμένων λειτουργιών</b>	Ναι, οι τελευταίες 10
	<b>Μαγείρεμα με αισθητήρα θερμοκρασίας</b>	Ναι		

Οδηγός αφής

Ναι, με παρατεταμένο πάτημα στην οθόνη

## ΤΕΧΝΙΚΑ ΧΑΡΑΚΤΗΡΙΣΤΙΚΑ



Τύπος μοτέρ	Standard
Τύπος ψυκτικού αερίου	R290
Refrigerant Quantity	58 g
Κλιματική κλάση	SN, N, ST, T
Έλεγχος θερμοκρασίας	Ηλεκτρονικός
Ελάχιστη θερμοκρασία	-28 °C
Μέγιστη θερμοκρασία	75 °C
Υλικό κοιλότητας	Ανοξείδωτο ατσάλι
Αριθμός ραφιών	3
Τύπος ραφιών	Μεταλλικές σχάρες

Αριθμός λαμπτήρων	1
Τύπος λαμπτήρων	Αλογόνου
Ισχύς λαμπτήρων	1 W
Ενεργοποίηση φωτισμού με το άνοιγμα της πόρτας	Ναι
Ισχύς άνω αντίστασης	250 W
Τύπος ανοίγματος πόρτας	Προς τα κάτω
Θερμοστάτης ασφαλείας	Ναι
Διακοπή θέρμανσης με το άνοιγμα της πόρτας	Ναι
Μικτή χωρητικότητα	34 λίτρα

## ΠΕΡΙΛΑΜΒΑΝΟΜΕΝΑ ΑΞΕΣΟΥΑΡ







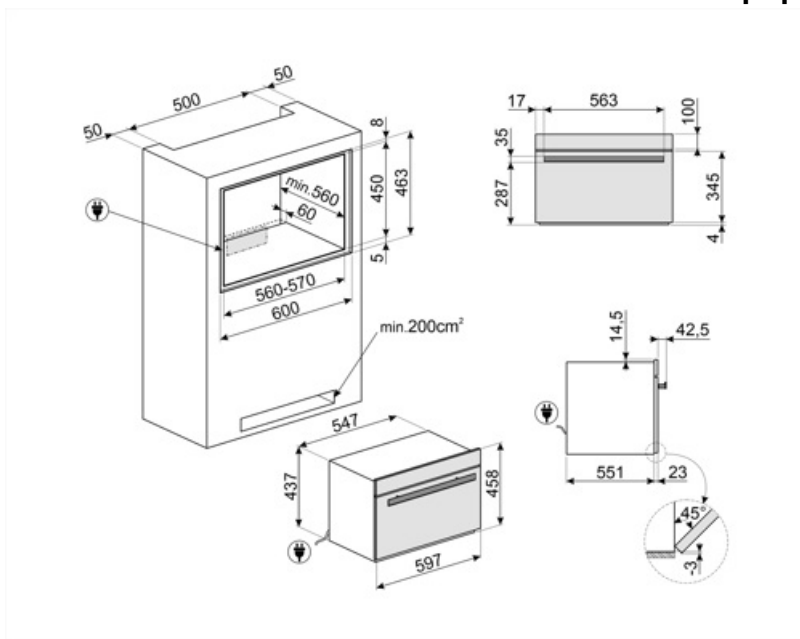







Ράφι με προστασία πίσω	1	Αισθητήρας θερμοκρασίας κρέατος	Ναι
Bottle rack grid	Yes	Άλλο	Πανί μικροϊών

## ΗΛΕΚΤΡΙΚΗ ΣΥΝΔΕΣΗ

Φις	(F;E) Σούκο	Ένταση ρεύματος	2,5 A
Τάση	220-240 V	Συχνότητα (Hz)	50 Hz
Ονομαστική ισχύς (W)	270 W	Μήκος καλωδίου τροφοδοσίας	200 cm



## Symbols glossary (TT)

	Παιδική ασφάλεια: ορισμένα μοντέλα είναι εξοπλισμένα με συσκευή για το κλείδωμα του προγράμματος/κύκλου έτσι ώστε να μην μπορεί να αλλάξει κατά λάθος.		Ψύξη: Επιτρέπει την ταχεία ψύξη της τροφής, από τη θερμοκρασία των 80/90°C έως τους 3°C σε λιγότερο από 90 λεπτά, για την πρόληψη της ανάπτυξης βακτηρίων, την παράταση της μέσης διάρκειας ζωής της τροφής και τη διατήρηση αμετάβλητης ποιότητας της τροφής.
	Ψυχρή αποθήκευση: επιτρέπει τη διατήρηση της τροφής στην επιθυμητή θερμοκρασία μεταξύ -35°C και +75°C και το σερβίρισμα στα καλύτερά του για να ενισχύσει τις γεύσεις και τα αρώματα.		Προψύξη: επιτρέπει στην κοιλότητα να ψυχθεί στους -30 °C πριν από την εισαγωγή τροφίμων στον γρήγορο καταψύκτη (Blast Chiller), ώστε να εξασφαλιστούν τα καλύτερα αποτελέσματα ψύξης και κατάψυξης. Συνιστάται η εκτέλεση ενός κύκλου προ-ψύξης 15 λεπτών.
	Ψύξη φιαλών: είναι δυνατή η γρήγορη ψύξη φιαλών κρασιού και ποτών, μειώνοντας την ανάγκη αποθήκευσης στο ψυγείο, με σημαντική εξοικονόμηση χώρου. Η ψύξη των ποτών πραγματοποιείται σε θερμοκρασία περίπου 1°C ανά λεπτό.		Η βαθιά κατάψυξη των τροφίμων είναι μια πολύ γρήγορη διαδικασία (από 0/90°C θερμοκρασία έως -18°C σε λιγότερο από 270 λεπτά) που επιτρέπει την παράταση της μέσης διάρκειας ζωής των τροφίμων (έως 70% περισσότερο) και την διατήρηση των ίδιων οργανοληπτικών και θρεπτικών χαρακτηριστικών των νωπών τροφίμων, επειδή αποφεύγεται ο σχηματισμός μακροκρυστάλλων, που καταστρέφουν τις ίνες των τροφίμων.
	Ηλεκτρική		Αυτόματος καθαρισμός: ένας κύκλος στεγνώματος της κοιλότητας εκτελείται με την πόρτα ανοικτή, για την εξάλειψη τυχόν υπάρχουσας συμπύκνωσης που σχηματίζεται κατά τη χρήση.
	Μικρές συσκευές ύψους 45 cm - ιδανική λύση για την κάλυψη των λειτουργικών απαιτήσεων των σετ κουζίνας μικρού ύψους. Διατίθεται σε διάφορους τύπους και σε διαφορετικά στυλ.		Χειριστήρια αφής: Τα εύχρηστα χειριστήρια αφής επιτρέπουν τον προγραμματισμό της συσκευής με το πάτημα ενός κουμπιού.
	Η χωρητικότητα δηλώνει την ποσότητα του χρησιμοποιήσιμου χώρου στην κοιλότητα του φούρνου σε λίτρα.		Έτοιμο για φαγητό: Αυτή η λειτουργία επιτρέπει να διατηρείτε τα τρόφιμα με ασφάλεια στη θερμοκρασία του ψυγείου καθ' όλη τη διάρκεια της ημέρας και να τα ζεσταίνετε λίγο πριν την επιστροφή σας για να είναι ζεστά, έτοιμα για κατανάλωση.
	Μαγείρεμα σε χαμηλή θερμοκρασία: Αυτή η λειτουργία συνιστάται στο μαγείρεμα τροφίμων σε σταθερή θερμοκρασία, χαμηλότερη από την παραδοσιακή θερμοκρασία μαγειρέματος. Σαν αποτελέσματα το κρέας είναι πιο τρυφερό και ζουμερό, διατηρώντας μια απαλότητα που μόνο αυτή η τεχνική μαγειρέματος επιτρέπει να αποκτήσει.		Ζύμη που φουσκώνει/ Γιαούρτι: αυτή η λειτουργία σας επιτρέπει να δημιουργήσετε τις ιδανικές συνθήκες για το σωστό φούσκωμα, διατηρώντας το μείγμα σε ελεγχόμενες θερμοκρασίες για τον επιθυμητό χρόνο, αποφεύγοντας απότομες αλλαγές στα επίπεδα υγρασίας. Αυτό το χαρακτηριστικό επιτρέπει επίσης τη δημιουργία γνήσιου σπιτικού γιαουρτιού.

## Benefit (TT)

---

### **TFT touch display**

Full touch colour display for an easy and intuitive user interface

With its intuitive, full-colour interface, it offers an immediate and simple user experience, allowing programmes and functions to be selected quickly. Touch controls provide smooth and precise navigation, while the clear display of temperatures, times and settings ensures optimal control during each step of the process.

### **Touch Guide**

Enhanced ease of use, functionality and assistance thanks to the touch guide for a better display navigation

The Touch Guide provides pop-up explanations and tips when you press an icon.

### **Oven-interchangeable multifunctional grids**

Maximum flexibility thanks to the oven-interchangeable grids, supporting containers and food or, when rotated, serving as a bottle holder.

### **Removable temperature probe**

High precision and exceptional results with the removable temperature probe, enabling perfect and controlled cooking

Insert the temperature probe to monitor the food's internal temperature for perfect results. The slow cooking function enhances flavors and tenderness while preserving essential nutrients.

### **Vitality System**

The combined use of Smeg blast chiller, Galileo oven and vacuum drawer preserves organoleptic and nutritional qualities of food