

# SBC4104G

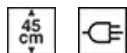

<b>Familia</b>	Abatidor
<b>Categoría</b>	Compacto 45 cm
<b>Vitality system</b>	Si
<b>Alimentación</b>	Eléctrico
<b>Sistema de cocción</b>	Eléctrico
<b>Sistema de refrigeración</b>	Ventilado



## Estética

<b>Estética</b>	Línea	<b>Color serigrafía</b>	Negro
<b>Color</b>	Neptune Grey	<b>Puerta</b>	Todo vidrio
<b>Acabado</b>	Mate	<b>Tirador</b>	Línea minimal
<b>Diseño</b>	Plato	<b>Color del tirador</b>	Satin metal and black
<b>Material</b>	Vidrio	<b>Logo</b>	Serigrafiado
<b>Tipo de vidrio</b>	Clear1		

## Programas/Funciones

<b>Número de funciones de cocción</b>	4
<b>Programas automáticos</b>	10
<b>N. funciones de frío</b>	4
<b>Limpieza automática</b>	
<b>Recetas personalizables</b>	100

## Mandos



<b>Display / Reloj</b>	Pantalla táctil gráfica en color TFT	<b>Ajustes</b>	Control táctil
------------------------	--------------------------------------	----------------	----------------

## Opciones



<b>Alarma apertura puerta</b>	Si	<b>Enfriamiento con sonda</b>	Si
<b>Cuentaminutos</b>	Si	<b>Opción Show Room Demo</b>	Si
<b>Programador</b>	2	<b>Tonos</b>	Polifónico
<b>Bloqueo de teclas/Modo seguridad para niños</b>	Si	<b>Cronología</b>	Sí, las últimas 10 funciones utilizadas
<b>Cocción con termómetro sonda</b>	Si	<b>Guías táctiles</b>	Sí, presionando el display

## Características técnicas



<b>Tipo de compresor</b>	Estándar	<b>N.º de luces</b>	1
<b>Tipo de gas refrigerante</b>	R290	<b>Tipo de Luz</b>	Halógenas
<b>Cantidad de refrigerante</b>	58 g	<b>Potencia luz</b>	1 W
<b>Clase climática</b>	SN, N, ST, T	<b>Encendido de la luz al abrir la puerta</b>	Si
<b>Regulación de la temperatura</b>	Electrónica	<b>Resistencia superior - Potencia</b>	250 W
<b>Temperatura mínima</b>	-28 °C	<b>Apertura de la puerta</b>	Frontal
<b>Temperatura máxima</b>	75 °C	<b>Termostato de seguridad</b>	Si
<b>Material de la cavidad</b>	Acero Inoxidable	<b>Interrupción de resistencias al abrir la puerta</b>	Si
<b>N.º de estantes</b>	3	<b>Volúmen bruto</b>	34 l
<b>Tipo de estantes</b>	Bastidores de metal		

## Equipo accesorios incluidos





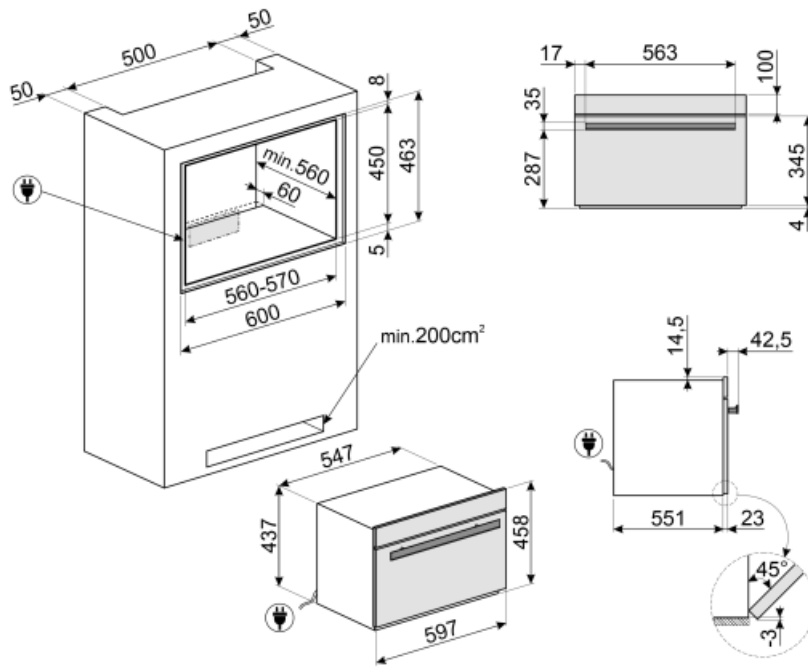

<b>Bandeja con tope posterior</b>	1	<b>Sonda de temperatura EasyFit</b>	Si
<b>Botellero</b>	1	<b>Otro</b>	Microfiber cloth

## Conexión eléctrica

<b>Enchufe</b>	(F;E) Schuko	<b>Corriente</b>	2,5 A
<b>Tensión</b>	220-240 V	<b>Frecuencia</b>	50 Hz
<b>Datos nominales de conexión eléctrica</b>	270 W	<b>Largo del cable de alimentación</b>	200 cm



## Symbols glossary (TT)

	Bloqueo de control: la opción de bloqueo de mandos, presente en diferentes tipos de productos, le permite bloquear todas las funciones y programas establecidos, así como los controles, para una seguridad total, especialmente en presencia de niños.		Electric
	Limpieza automática: un ciclo de secado de la cavidad a realizar con la puerta abierta, para eliminar cualquier condensación formada durante el uso.		45 cm: algunos modelos Smeg, de solo 45 cm de altura, representan la solución capaz de responder a los requisitos funcionales en espacios con altura reducida. Disponibles en varios tipos y con diferentes estéticas, ofrecen más opciones en equipos de cocina.
	Mandos Touch Control: presentes en algunos modelos de hornos, placas, campanas y lavavajillas, activan la función con un simple toque.		Indica el volumen útil de la cavidad del horno