

# SBC4104G

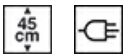

**Сімейство продуктів**  
**Категорія**  
 Vitality system  
**Енергоживлення**  
**Джерело нагрівання**  
**Тип охолодження**

Камера шокової заморозки  
 Компактний 45 см  
 Так  
 Електричний  
 Електричний  
 Статичний Вентильований



## Естетика

<b>Естетика</b>	Linea	<b>Тип скла</b>	Прозрачний 1
<b>Колір</b>	Neptune Grey	<b>Колір шовкографії</b>	Чорний
<b>Оздоблення</b>	Матовий	<b>Дверцята</b>	Суцільне скло
<b>Дизайн</b>	Плаский	<b>Ручка</b>	Linea (минимализм)
<b>Матеріал</b>	Скло	<b>Колір ручки</b>	Сатинированный металл и черный
<b>Другие цвета</b>	Нержавеющая сталь, Чистый черный, Neptune Grey, Черный глянцевый	<b>Логотип</b>	Серіографія

## Управління



<b>Дисплей / Годинник</b>	Кольоровий TFT- дисплей з сенсорним керуванням	<b>Налаштування управління</b>	Сенсорне управління
---------------------------	--	--------------------------------	---------------------

## Опції



<b>Сигнал при відкритих дверцятах</b>	Так	<b>Охлаждение с температурным щупом</b>	Так
<b>Таймер</b>	Так	<b>Демо режим для шоуруму</b>	Так
<b>Лічильник хвилин</b>	2	<b>Звуки</b>	Поліфонія
<b>Блокування управління</b>	Так	<b>Хронологія</b>	Так, останні 10 використаних функцій
<b>Термощуп для м'яса</b>	Так	<b>Візуальна допомога</b>	Так, довге натискання на дисплей

## Технічні характеристики



<b>Тип компресора</b>	Стандартний	<b>Кількість ламп</b>	1
<b>Тип холодоагенту</b>	R290	<b>Тип ламп підсвічування</b>	Галогенна
<b>Количество хладагента</b>	58 г	<b>Потужність підсвітки</b>	1 Вт
<b>Кліматичний клас</b>	SN, N, ST, T	<b>Освітлення при відкритих дверцятах</b>	Так
<b>Тип контролю температури</b>	Електронний	<b>Потужність верхнього нагрівального елемента</b>	250 Вт
<b>Мінімальна температура</b>	-28 °C	<b>Тип відкриття дверей</b>	Традиційне
<b>Максимальна температура</b>	75 °C	<b>Термостат безпеки</b>	Так
<b>Матеріал внутрішньої камери</b>	Нержавіюча сталь	<b>Автоматичне відключення нагрівальних елементів при відкритих дверцятах</b>	Так
<b>Кількість рівнів приготування</b>	3	<b>Загальний об'єм</b>	34 л
<b>Тип спрямовувачів</b>	Металеві спрямовувачі		

## Акcesуари в комплекті





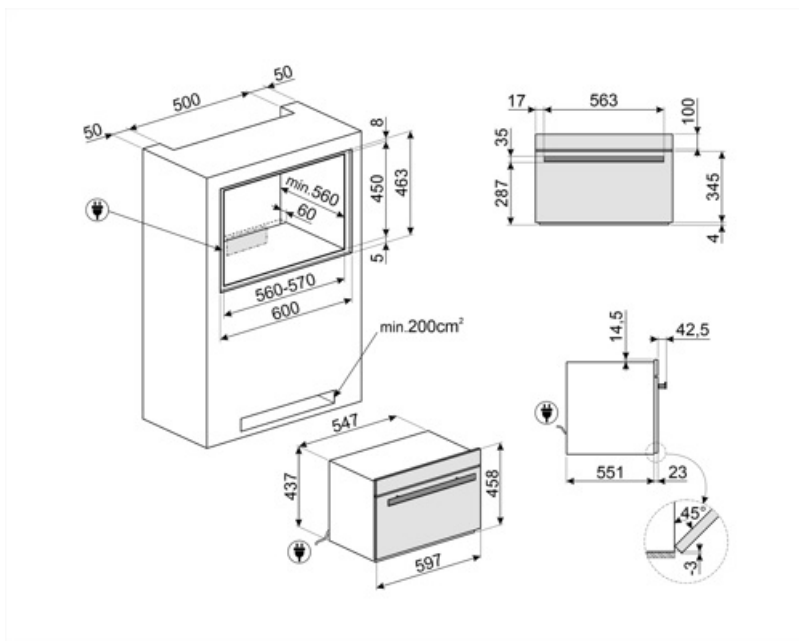

<b>Решітка з обмежувачем</b>	1	<b>Термощуп для м'яса</b>	Так
<b>Bottle rack grid</b>	Yes	<b>Інше</b>	Салфетка из микрофибры

## Електричне підключення

<b>Тип електричної вилки</b>	(F;E) Schuko	<b>Сила струму (А)</b>	2,5 А
<b>Напруга</b>	220-240 В	<b>Частота струму (Гц)</b>	50 Гц
<b>Номінальна потужність</b>	270 Вт	<b>Довжина електричного кабелю</b>	200 см



## Symbols glossary (TT)

	Блокування від дітей: деякі моделі обладнані пристроєм для блокування програми/циклу, щоб унеможливити її випадкову зміну.		Электрический
	Автоматическая очистка: цикл сушки камеры, выполняемый при открытой дверце, для устранения конденсата, образующегося во время использования.		Компактные приборы высотой 45 см - идеальное решение для удовлетворения функциональных требований кухонных гарнитуров небольшой высоты. Доступный в нескольких типах и в различных стилях.
	Touch controls: простое в использовании сенсорное управление позволяет запрограммировать прибор одним нажатием кнопки.		Указан полезный объем внутренней камеры в литрах.

## Benefit (TT)

---

### **TFT touch display**

Full touch colour display for an easy and intuitive user interface

With its intuitive, full-colour interface, it offers an immediate and simple user experience, allowing programmes and functions to be selected quickly. Touch controls provide smooth and precise navigation, while the clear display of temperatures, times and settings ensures optimal control during each step of the process.

### **Touch Guide**

Enhanced ease of use, functionality and assistance thanks to the touch guide for a better display navigation

The Touch Guide provides pop-up explanations and tips when you press an icon.

### **Oven-interchangeable multifunctional grids**

Maximum flexibility thanks to the oven-interchangeable grids, supporting containers and food or, when rotated, serving as a bottle holder.

### **Removable temperature probe**

High precision and exceptional results with the removable temperature probe, enabling perfect and controlled cooking

Insert the temperature probe to monitor the food's internal temperature for perfect results. The slow cooking function enhances flavors and tenderness while preserving essential nutrients.

### **Automatic programmes and functions**

Simplified user-experience with professional-quality results thanks to automatic programs both for hot and cold functions

### **Vitality System**

The combined use of Smeg blast chiller, Galileo oven and vacuum drawer preserves organoleptic and nutritional qualities of food