

# SBC4304X

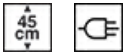

<b>Familia</b>	Abatidor
<b>Categoría</b>	Compacto 45 cm
<b>Vitality system</b>	Sí
<b>Alimentación</b>	Eléctrico
<b>Sistema de cocción</b>	Eléctrico
<b>Sistema de refrigeración</b>	Ventilado



## Estética

<b>Estética</b>	Clásica	<b>Otros colores disponibles</b>	Acero inoxidable, Negro puro, Neptune Grey, Negro brillante
<b>Color</b>	Acero inoxidable	<b>Tipo de vidrio</b>	Nerovista
<b>Acabado</b>	Anti-huellas	<b>Puerta</b>	Con 2 bandas horizontales
<b>Diseño</b>	Plato	<b>Tirador</b>	Clásica
<b>Acabado componentes</b>	Acero inoxidable	<b>Color del tirador</b>	Efecto inox
<b>Material</b>	Acero inoxidable	<b>Logo</b>	Embutido
<b>Tipo de inox</b>	Cepillado		

## Programas/Funciones

<b>Programas automáticos</b>	8
<b>Número de funciones de cocción</b>	6
<b>N. funciones de frío</b>	5
<b>Limpieza automática</b>	
<b>Recetas personalizables</b>	100

### Funciones frías

Congelación	Conservación	Enfriamiento
-------------	--------------	--------------

Enfriar botellas	Pre-enfriamiento
------------------	------------------

### Funciones de calentamiento

Cocción a baja temperatura	Fermentación	Listo para comer
----------------------------	--------------	------------------

Defrosting	Heating	Yogur
------------	---------	-------

Multi-step

Sí, hasta 2 funciones

## Mandos



Display / Reloj

Pantalla táctil gráfica en color TFT

Ajustes

Control táctil

## Opciones



Alarma apertura puerta Sí

Cuentaminutos Sí

Programador 2

Bloqueo de teclas/Modo seguridad para niños Sí

Cocción con termómetro sonda Sí

Enfriamiento con sonda Sí

Opción Show Room Sí

Demo

Tonos Polifónico

Cronología Sí, las últimas 10 funciones utilizadas

Guías táctiles Sí, presionando el display

## Características técnicas



Tipo de compresor Estándar

Tipo de gas refrigerante R290

Cantidad de refrigerante 58 g

Clase climática SN, N, ST, T

Regulación de la temperatura Electrónica

Temperatura mínima -28 °C

Temperatura máxima 75 °C

Material de la cavidad Acero inoxidable

Nº de estantes 3

Tipo de estantes Bastidores metálicos

N.º de luces 1

Tipo de Luz Halógenas

Potencia luz 1 W

Encendido de la luz al abrir la puerta Sí

Resistencia superior - Potencia 250 W

Tipo de apertura de la puerta Frontal

Termostato de seguridad Sí

Interrupción de resistencias al abrir la puerta Sí

Volúmen bruto 34 l

## Equipo accesorios incluidos

Bandeja con tope posterior 1

Sonda de temperatura EasyFit Sí

Bottle rack grid

Sí

Otro

Paño de microfibra

## Conexión eléctrica

Tensión

220-240 V

Corriente

2,5 A

Enchufe

Schuko (F;E)

Frecuencia (Hz)

50 Hz

Datos nominales de conexión eléctrica







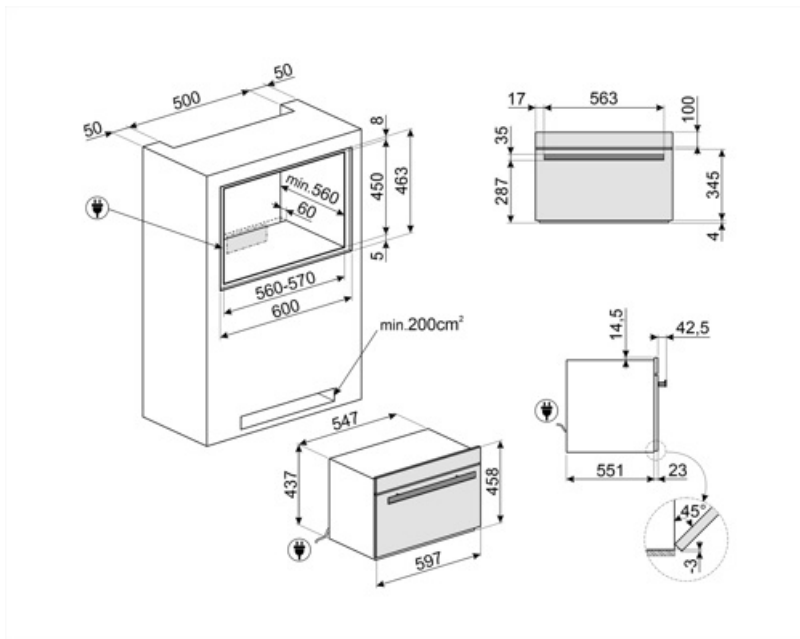







270 W

Longitud del cable de alimentación

200 cm



## Symbols glossary

	<b>Bloqueo de control:</b> la opción de bloqueo de mandos, presente en diferentes tipos de productos, le permite bloquear todas las funciones y programas establecidos, así como los controles, para una seguridad total, especialmente en presencia de niños.		<b>Abatidor:</b> permite que los alimentos se enfríen rápidamente, llevándolos de la temperatura de cocción a 3 ° C en menos de 90 minutos. También ayuda a prevenir el crecimiento bacteriano, prolongar la vida de los alimentos y mantener la calidad con el tiempo.
	<b>Mantenimiento:</b> permite que la comida se mantenga a la temperatura deseada, para servirla mejor, mejorando los aromas y sabores.		<b>Preenfriamiento:</b> permite que la cavidad se enfríe a -30 ° C antes de insertar los alimentos en el equipo de enfriamiento rápido, para garantizar los mejores resultados de enfriamiento y congelación. Se recomienda realizar un ciclo de preenfriamiento de 15 minutos.
	<b>Enfriador de botellas:</b> le permite enfriar rápidamente botellas de vino y bebidas (aproximadamente 1 ° por minuto) sin la necesidad de mantenerlas en el refrigerador en todo momento.		<b>Congelación:</b> permite congelar rápidamente los alimentos desde la temperatura de cocción hasta -18 ° C, en menos de 270 minutos. Los alimentos congelados pueden almacenarse hasta un 70% más y mantener las mismas características organolépticas y nutricionales de los alimentos frescos.
	<b>Electric</b>		<b>Antihuellas:</b> el tratamiento especial al que se somete el acero inoxidable evita la formación de halos y huellas digitales en la superficie y ayuda a mejorar su brillo.
	<b>Limpieza automática:</b> un ciclo de secado de la cavidad a realizar con la puerta abierta, para eliminar cualquier condensación formada durante el uso.		<b>45 cm:</b> algunos modelos Smeg, de solo 45 cm de altura, representan la solución capaz de responder a los requisitos funcionales en espacios con altura reducida. Disponibles en varios tipos y con diferentes estéticas, ofrecen más opciones en equipos de cocina.
	<b>Mandos Touch Control:</b> presentes en algunos modelos de hornos, placas, campanas y lavavajillas, activan la función con un simple toque.		<b>Indica el volumen útil de la cavidad del horno</b>
	<b>Ready to eat:</b> esta función especial le permite mantener la comida a temperatura de refrigerador todo el día y calentarla justo antes de regresar a casa, preparándola para ser consumida, a la temperatura óptima.		<b>Cocción a baja temperatura:</b> el equipo de enfriamiento rápido le permite cocinar alimentos a una temperatura constante, más baja que la utilizada para la cocción tradicional. La carne es más tierna y jugosa, mejorada al máximo en apariencia y sabor.
	<b>Fermentación/ Yogur:</b> función que crea las condiciones perfectas para una fermentación correcta, manteniendo la masa a temperaturas controladas durante el tiempo deseado, evitando cambios repentinos en los niveles de humedad. Esta función también permite la creación de yogurt casero genuino.		