

SBC4304X



Família	Abatedor de temperatura
Categoria	60x45 cm
Sistema de Vitalidade	Sim
Tipo de energia	Elétrico
Fonte de energia do forno	Elétrico
Tipo de refrigeração	Ventilado



Design

Design	Classica	Alternative colours available	Aço inox, Pure Black, Neptune Grey, Nero Lucido
Cor	Aço inox	Tipo de vidro	Preto Eclipse
Acabamentos	Antideadas	Estética da porta	Porta com dois perfis horizontais
Série	Plano	Puxador	Série Classica
Acabamento dos componentes	Componentes em aço inox	Cor do puxador	Puxador inox
Material	Aço inox	Logótipo	Logótipo embutido
Tipo de aço inox	Escovado		

Programa/ Funções

Programas automáticos	8
Nº funções do forno	6
Nº funções frio	5
Programa de limpeza automática	
Receitas pessoais	100
Funções de frio	



Arrefecer



Arrefecer bebidas



Congelar





Conservar



Pré-arrefecer

Funções de aquecimento

 A baixa temperatura	 Fermentar	 Pronto a comer
Descongela	Aquecer	logurte
Função MultiStep	Em 2 passos (função, temperatura e tempo, diferentes)	

Comandos

 	Display	Display TFT táctil a cores	Comandos	Touch Control
--	---------	----------------------------	----------	---------------

Opções

	Alarme de porta aberta	Sim	Arrefecimento com sonda térmica	Sim
	Temporizador	Sim	Opção Showroom - resistências desligadas para demonstração	Sim
	Temporizador configurável	2	Som das teclas	Polifónico
	Bloqueio de comandos de segurança para crianças:	Sim	Memória cronológica	Para as últimas 10 funções utilizadas
	Cocção com sonda	Sim	Ajuda visual	Sim, sob pressão prolongada no visor

Especificações técnicas

	Tipo de compressor	Série Standard	Tipo de guias para tabuleiros	Guias laterais em metal
	Tipo de gás de refrigeração	R290	Tipo de iluminação	LED
	Quantidade de gás	58 g	Potência das lâmpadas	1 W
	Classe climática	SN, N, ST, T	Iluminação na abertura da porta	Sim
	Controlo da temperatura	Controlo eletrónico da temperatura	Potência da resistência superior	250 W
	Temperatura mínima	-28 °C	Abertura da porta	Aba para baixo
	Temperatura máxima	75 °C	Termostato de segurança	Sim
	Material da cavidade	Aço inox	Interrupção das resistências na abertura da porta	Sim
	Nº de níveis para tabuleiros	3	Volume bruto	34 l

Acessórios incluídos







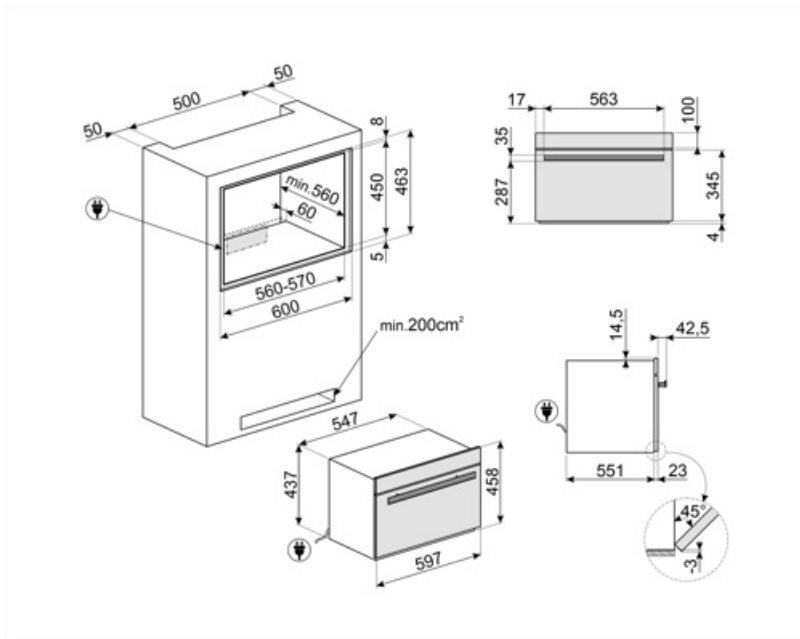







Grelha especial para garrafas	Sim	Outros acessórios	Pano microfibras
Sonda de temperatura para carne	Sim		

Ligação elétrica

Tensão (Volts)	220-240 V	Corrente (Amperes)	2,5 A
Ficha elétrica	(F;E) Schuko	Frequência (Hz)	50 Hz
Potência elétrica nominal	270 W	Comprimento do cabo de alimentação	200 cm



Symbols glossary

	Bloqueio de comandos: opção que permite bloquear os comandos. Muito útil para proteger as crianças.		Abatimento de temperatura: possibilita um rápido arrefecimento dos alimentos, passando de temperaturas de 90° C aos 3° C em menos de 90 minutos.
	Conservação: para manter os alimentos à temperatura pretendida. Pode escolher temperatura de frigorífico +3° C, de congelação -18° C ou definir, manualmente, entre -35°C e +20° C.		Pré-arrefecimento: a função de pré-arrefecimento permite arrefecer o compartimento até -30°C, 15 minutos antes de efetuar um ciclo de abatimento ou congelação.
	Arrefecimento bebidas: esta função permite arrefecer diversos tipos de bebidas até a temperatura ideal para o consumo. No display, pode selecionar o tipo de bebida – vinho tinto, vinho branco, espumante, cerveja, ... - e o número de garrafas de 1 a 16.		Congelação rápida: possibilita a passagem de temperaturas de 90° C aos -18° C em menos de 270 minutos, ao invés de um congelador que necessita de 24 horas.
	Elétrico: a fonte de energia do forno é a eletricidade.		Aço inox à prova de dedadas, mantém o inox com uma aparência sempre limpa.
	Limpeza automática: um ciclo de secagem da cavidade a ser executado com a porta aberta, para eliminar qualquer condensação formada durante o uso.		Altura do eletrodoméstico.
	Comandos Touch Control: os comandos podem trabalhar por pressão de um display táctil.		Indica a capacidade da cavidade do forno em litros.
	Pronto a servir: conserva a refeição a 3°C (como se estivesse no frigorífico) e começa a aquecer à hora programada para estar pronto a servir no preciso momento em que queremos tomar a refeição.		Regeneração: esta função é apropriada para aquecer refeições previamente cozinhadas e que estavam guardadas no frigorífico.
	Fermentação: o calor procedente de cima permite a fermentação de todo o tipo de massas de panificação, garantindo resultados otimizados num espaço de tempo reduzido.		