

SBC4604WNR



Сімейство продуктів

Категорія

Система "Жизненная энергия"

Енергоживлення

Джерело нагрівання

Тип охолодження

Камера шоковой заморозки

Компактний 45 см

Так

Електричний

Електричний

Статичний Вентилюваний

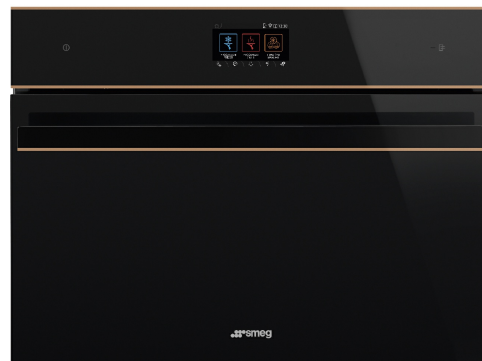

Естетика

Естетика

Колір

Оздоблення

Дизайн

Фурнітура

Матеріал

Dolce Stil Novo

Чорний

Скло

Плаский

Колір міді

Скло

Другие цвета

Тип скла

Дверцята

Ручка

Колір ручки

Логотип

Нержавеющая сталь,
Чистый черный, Серый
Нептун (Neptune Grey),
Черный глянцевый

Затемнене

Суцільне скло

Dolce Stil Novo

Чорний

Накладний

Программы/ функции

Задані рецепти

8

Кількість функцій приготування

6

Количество функций охлаждения

5

Автоматическая очистка



Персональні рецепти

100

Функции охлаждения



Быстрое охлаждение



Охлаждение



Охлаждение бутылок



Предварительное охлаждение



Хранение

Функции нагрева



Приготування при низькій

температурі



Підняття тіста



Разогрев готовых блюд

Размораживание

Нагрев

Йогурт

Пошаговое

Да, до 2 функций

Управління



Дисплей / Годинник

Кольоровий TFT- дисплей з сенсорним керуванням

Налаштування управління

Сенсорне управління

Опції



Сигнал при відкритих дверцятах Так

Таймер Так

Лічильник хвилин 2

Блокування управління Так

Термощуп для м'яса Так

Охлаждение с температурным щупом Так

Демо режим для шоуруму Так

Звуки Поліфонія

Хронологія Так, останні 10 використаних функцій

Візуальна допомога Так, довге натискання на дисплей

Технічні характеристики



Тип компресора Стандартний

Тип холодоагенту R290

Количество хладагента 58 г

Кліматичний клас SN, N, ST, T

Тип контролю температури Електронний

Мінімальна температура -28 °C

Максимальна температура 75 °C

Матеріал внутрішньої камери Нержавіюча сталь

Кількість рівнів приготування 3

Тип спрямовувачів Металеві спрямовувачі

Кількість ламп 1

Тип ламп підсвічування Галогенна

Потужність підсвітки 1 Вт

Освітлення при відкритих дверцятах Так

Потужність верхнього нагрівального елемента 250 Вт

Тип відкриття дверей Традиційне

Термостат безпеки Так

Автоматичне відключення Так

нагрівальних елементів при відкритих дверцятах

Загальний об'єм 34 л

Аксессуары в комплекте

Решётка с ограничителем	1	Термошуп для мяса	Так
Решетка для бутылок	Так	Иные	Салфетка из микрофибры

Электрическое подключение

Напряга	220-240 В	Сила струму (А)	2,5 А
Тип электрической вилки	Европейская вилка для переменного тока	Частота струму (Гц)	50 Гц
Номинальная мощность	270 Вт	Довжина електричного кабелю	200 см

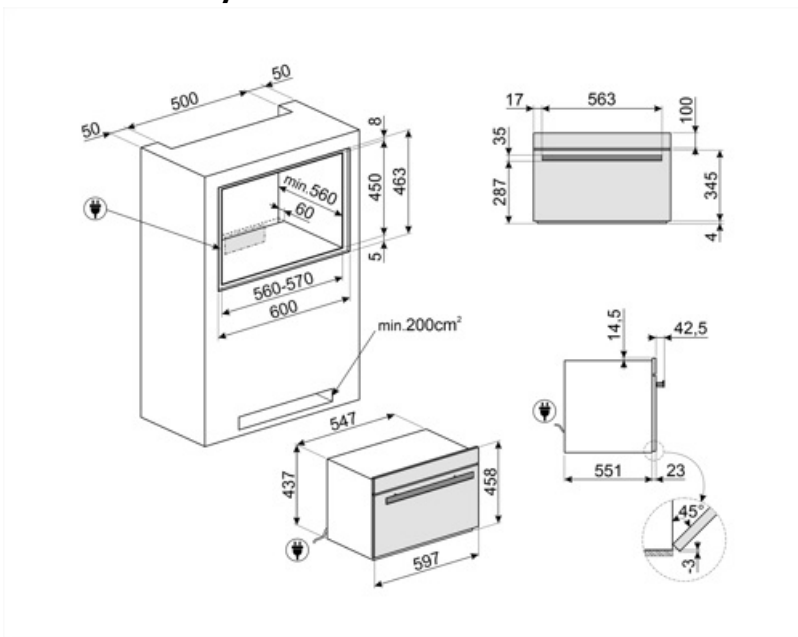

Symbols glossary

	Блокування від дітей: деякі моделі обладнані пристроєм для блокування програми/циклу, щоб унеможливити її випадкову зміну.		Быстрое охлаждение: позволяет быстро охладить пищу с температуры 80/90°C до 3°C менее чем за 90 минут, чтобы предотвратить рост бактерий, продлить срок хранения пищевых продуктов и сохранить неизменным их качество.
	Хранение: позволяет хранить продукты при желаемой температуре от -35°C до +75°C и подавать их в лучшем виде, чтобы усилить вкус и аромат.		Предварительное охлаждение: позволяет камере остыть до -30°C перед загрузкой продуктов в шоковый охладитель, чтобы обеспечить наилучшие результаты охлаждения и замораживания. Рекомендуется запустить 15-минутный цикл предварительного охлаждения.
	Охлаждение бутылок: возможно быстрое охлаждение бутылок с вином и напитками, что снижает потребность в хранении в холодильнике со значительной экономией места. Охлаждение напитков происходит со скоростью около 1°C в минуту.		Глубокое замораживание продуктов - это очень быстрый процесс (с температуры 0/90°C до -18°C менее чем за 270 минут), который позволяет продлить срок хранения продуктов (на 70% больше) и сохранить органолептические и питательные характеристики свежих продуктов, поскольку они предотвращают образование макрокристаллов, разрушающих волокна пищи.
	Електричний		Автоматическая очистка: цикл сушки камеры, выполняемый при открытой дверце, для устранения конденсата, образующегося во время использования.
	Компактные приборы высотой 45 см - идеальное решение для удовлетворения функциональных требований кухонных гарнитуров небольшой высоты. Доступный в нескольких типах и в различных стилях.		Техника с возможностью подключения Wi-Fi. С помощью специального приложения можно контролировать и удаленно управлять приборами через смартфон и планшет (iOS и Android).
	Простое в использовании сенсорное управление позволяет запрограммировать прибор одним нажатием кнопки.		Указан полезный объем внутренней камеры в литрах.
	Готовность к употреблению: эта функция позволяет безопасно хранить продукты при температуре холодильника в течение дня и нагревать их непосредственно перед возвращением, чтобы они согрелись и были готовы к употреблению.		Приготовление при низкой температуре: эта функция заключается в приготовлении пищи при постоянной температуре, более низкой, чем традиционная температура приготовления. Мясо получается более нежным и сочным, сохраняя мягкость, которую позволяет получить только этот способ приготовления.
	Поднятие теста/ приготовление йогурта: эта функция позволяет создать идеальные условия для правильной расстойки теста, поддерживая смесь при контролируемой температуре в течение желаемого времени, избегая резких изменений уровня влажности. Эта особенность также позволяет создавать настоящий домашний йогурт.		Соединение вай-фай