

SCV115AS



Семейство продуктов
Установка
Разморозка
Тип охлаждения
Тип петель (шарнира)
Дверной упор

Винный холодильник
 Отдельностоящий
 Автоматическая
 Вентилируемый
 Стандартный
 Слева



Характеристики отделения для вина



Количество фиксированных полок	1
Количество выдвижных полок	5
Количество выдвижных и откидных полок	1
Материал полок	Деревянные
Полки, регулируемые по высоте	Да
Тип внутренней подсветки	LED
Воздушный фильтр	Угольный фильтр

Программы/Функции



Управление	Кнопки	Блокировка управления	Да
Управление	Внешнее, в цоколе	Акустический сигнал при повышении температуры	Да
Дисплей	LED-дисплей, 7 сегментов	Акустический сигнал при открытой дверце	Да

Технические характеристики

Зоны с регулировкой температуры	2	Тип хладагента	R600a
Диапазон температур	5-22°C	Количество хладагента (г)	80 г
Тип контроля температуры	Электронный	Вспенивающий агент	Циклопентан

Стекло дверцы с защитой от УФ-лучей	Да	Металлическая задняя панель холодильника	Металл
Скрытый нагревательный элемент	Да	Регулируемые по высоте ножки	2 фронтальные
Количество компрессоров	1	Открывание дверцы	С ручкой
Тип компрессора	Компрессор с пониженной вибрацией		

Производительность / Энергопотребление - НОВЫЙ регламент





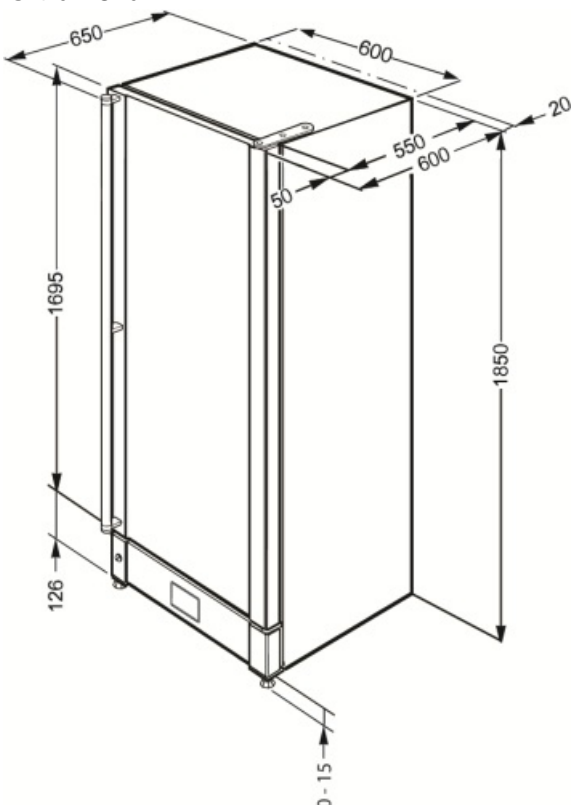

			
Максимальный объем (бутылки по 0,75 л)	198	Сумма объемов холодильного отделения и незамерзающего отделения	368 л
Годовое энергопотребление	181 кВт/год	Климатический класс	SN, N, ST
Класс энергоэффективности	G	EEL	179 %
Класс эмиссии воздушного акустического шума	D	Уровень шума	42 дБ(А) re 1пВт
Полный объем	368 л		

Электрическое подключение

Тип электрической вилки	(F;E) Schuko	Напряжение	220-240 В
Номинальная мощность	200 Вт	Частота тока	50 Гц
Сила тока	1 А		



Symbols glossary (TT)

-  Автоматическое размораживание: работает за счет автоматического оттаивания через равные промежутки времени, что исключает необходимость размораживание прибора в целом.
-  Светодиодный дисплей: для отображения выбранных программ, функций и опций, а также времени до конца цикла.
-  Нержавеющая сталь с защитой от отпечатков пальцев: защита от отпечатков пальцев сохраняет внешний вид нержавеющей стали.
-  Класс энергоэффективности G
-  A: энергоэффективность, измеренная от A+++ до D/G в зависимости от семейства продуктов
-  Вентилируемый: принудительное распределение холодного воздуха в холодильном отделении, что обеспечивает равномерное распределение температуры внутри холодильника.
-  Светодиодное внутреннее освещение: более энергоэффективный и долговечный способ освещения внутреннего пространства прибора.