

SE435S



| | |
|--------------|---------------------|
| Familia | Encimera de cocción |
| Instalación | Tradicional |
| Dimensión | 60 cm |
| Alimentación | Mixto |
| Tipología | Plancha eléctrica |
| Código EAN | 8017709180850 |



Estética



| | |
|---------------------------|------------------|
| Estética | Selección |
| Color | Acero inoxidable |
| Acabado | Satinado |
| Material | Acero inoxidable |
| Tipo de inox | Cepillado |
| Tipo de regulación mandos | Mandos |
| Posición mandos | Lateral |
| N.º de mandos | 4 |
| Color mandos | Silver |
| Color serigrafía | Negro |

Programas/Funciones

| | |
|---------------------------------------|---|
| Número de zonas de cocción eléctricas | 4 |
| Niveles de potencia | 6 |
| Número total de zonas de cocción | 4 |

Opciones

| | |
|----------------|------------|
| Hueco estándar | 553x473 mm |
|----------------|------------|

Características técnicas

Anterior izquierda - Plancha eléctrica - 1.50 kW - Ø 18.0 cm

Posterior izquierda - Plancha eléctrica - 1.50 kW - Ø 14.5 cm

Posterior derecha - Placa eléctrica - 2.00 kW - Ø 18.0 cm

Anterior derecha - Plancha eléctrica - 1.00 kW - Ø 14.5 cm

Conexión eléctrica

| | | | |
|---------------------------------------|-----------|---------------------------------|----------|
| Datos nominales de conexión eléctrica | 6000 W | Frecuencia | 50/60 Hz |
| Tensión (V) | 220-240 V | Largo del cable de alimentación | 120 cm |
| Tensión 2 (V) | 380-415 V | | |

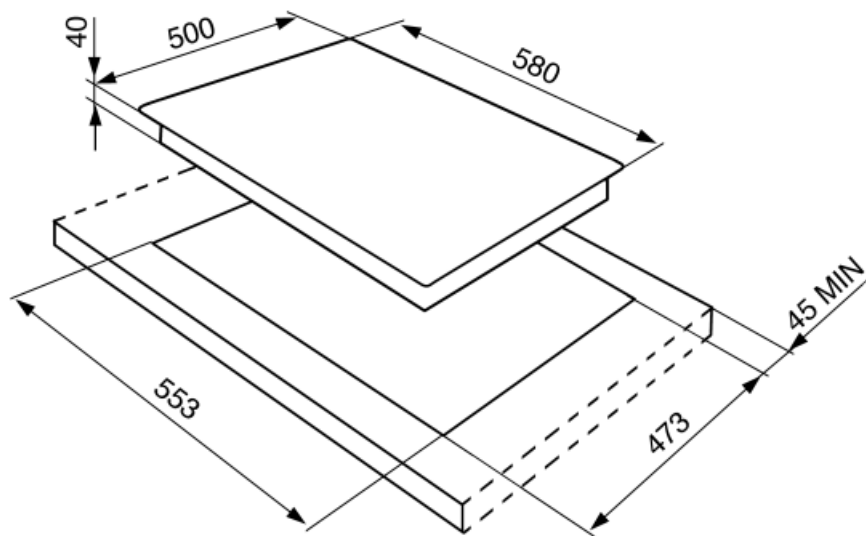

Symbols glossary (TT)



Estándar: método de instalación, que se adapta fácilmente a cualquier tipo de cocina.



Knobs control