

SE93SGH3



Familia	Encimera de cocción
Instalación	Tradicional
Dimensión	90 cm
Alimentación	Gas
Tipología	Gas
Código EAN	8017709105723



Estética



Estética	Clásica
Color	Acero Inoxidable
Acabado	Satinado
Material	Acero Inoxidable
Tipo de inox	Cepillado
Rejillas	Parrillas de fundición
Tipo de regulación mandos	Mandos
Posición mandos	Lateral
N.º de mandos	5
Color mandos	Silver
Otros colores disponibles	Acero Inoxidable

Programas/Funciones

Número total de zonas de cocción	5
Número de zonas de cocción a gas	5

Opciones

Hueco estándar	478x839-844 mm
----------------	----------------

Características técnicas



Anterior izquierda - Gas - URP - 4.10 kW
 Posterior izquierda - Gas - SRD - 1.80 kW
 Central - Gas - PESCIERA - 2.90 kW
 Posterior derecha - Gas - RP - 2.60 kW
 Anterior derecha - Gas - AUX - 1.10 kW

Sistema de válvulas de seguridad Si Conexión automática Si

Conexión eléctrica

Datos nominales de conexión eléctrica	1 W	Frecuencia	50/60 Hz
Tensión (V)	220-240 V		

Conexión de gas

Tipo de gas	G20 gas natural	Otras conexiones de gas previstas	Cónica
Conexión de gas	Cilindrico	Datos nominales de conexión gas	12400 W
Otros inyectores de gas incluidos	G30 Gas Liquido GPL		

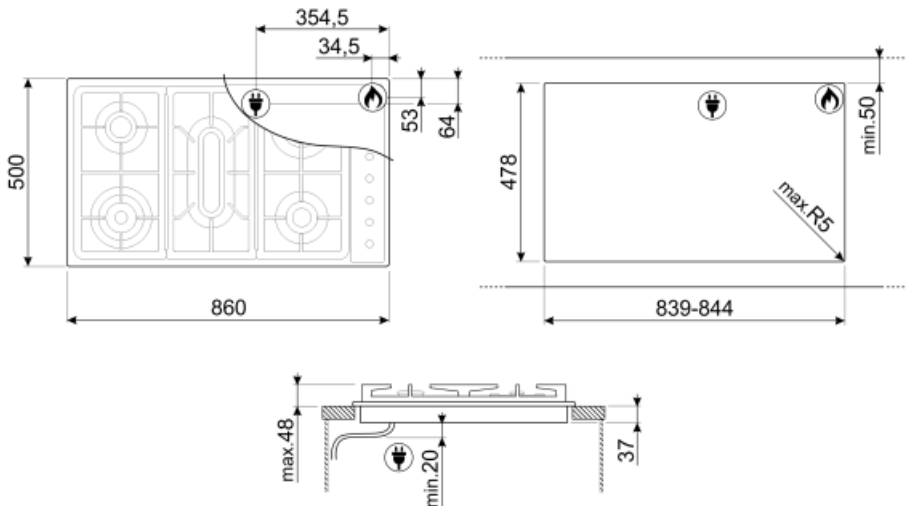

Symbols glossary (TT)



Estándar: método de instalación, que se adapta fácilmente a cualquier tipo de cocina.



Rejillas de hierro fundido: estas rejillas son resistentes a altas temperaturas. Sólidos y robustos, han sido diseñados para facilitar el movimiento y el reposicionamiento de las ollas en la superficie.



Quemador ultrarrápido: el quemador se define como ultrarrápido con una potencia de al menos 3,5 kW, que puede ser de corona simple, doble o triple.



Knobs control