

# SEI5632D



Familia de produse  
 Tip integrat  
 Dimensiuni  
 Alimentare cu energie  
 Tip  
 Cod EAN

Plită  
 Profil foarte scăzut sau Spălat complet  
 60 cm  
 Electric  
 Inducție  
 8017709262983



## Estetică



Estetică  
 Culoare  
 Finisaj  
 Material  
 Tip sticlă  
 Margine de sticlă  
 Tip de setare de control  
 Culori LED  
 Poziție buton rotativ de control  
 Culoare serie

Universal  
 Negru  
 Sticlă  
 Sticlă  
 Ceramică  
 Margine dreaptă  
 Comenzi tactile  
 Roșu  
 Față  
 Gri

## Opțiuni



Decupaj standard 490x560 mm  
 Temporizator final de gătit 3  
 Opțiune de întrerupere Da  
 Supraveghetor minute 3  
 Sfârșitul alarmei de gătit Da

Indicator timp rezidual Da  
 Mod consum limitat de energie Da  
 Mod consum limitat de energie în W 1500, 2000, 2500, 3000, 3500, 4000, 4500, 5000, 6000, 7200 W  
 Opțiunea Demo Showroom Da  
 Blocarea comenzii/Siguranța copilului Da

## Caracteristici tehnice

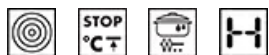

Față-stânga - Inducție – unică - 2.30 kW - Booster 3.70 kW - Ø 21 cm

Spate-stânga - Inducție – unică - 1.40 kW - Booster 2.50 kW - Ø 14.5 cm

Față-dreapta - Inducție – gigant - 1.80 - 2.80 kW - Booster 3.50 - 3.60 kW - Ø 18/28 cm

Setare automată în funcție de dimensiunea tăvii	Da	Oprire automată la supraîncălzire	Da
detectare tigaie	Da	Oprire automată la preaplin	Da
Indicarea diametrului minim al cuvei	Da	Indicatorul căldurii reziduale	Da

## Conexiune electrică

Puterea nominală a conexiunii electrice (W)	7200 W	Frecvență (Hz)	50/60 Hz
Curent	32 A	Lungimea cablului de alimentare	150 cm
Tensiune (V)	220-240 V	Terminal box	5 poles
Tip de cablu electric	Monofazat		

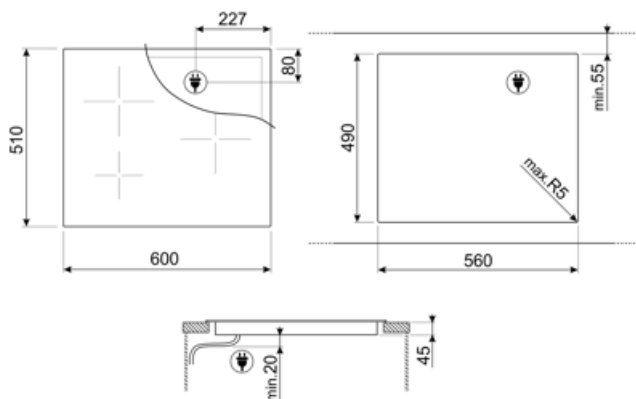

---

## Not included accessories

---



### SCRP













Plite de inducție și ceramice și raclete  
teppanyaki



### TPK

Placă grătar din oțel inoxidabil pentru  
a găti feluri de mâncare Teppanyaki

## Symbols glossary (TT)

	Amplificator de putere: opțiunea permite zonei să funcționeze la putere maximă atunci când este necesară o gătire foarte intensă.		Blocarea copiilor: unele modele sunt echipate cu un dispozitiv de blocare a programului/ciclului, astfel încât acesta să nu poată fi schimbat accidental.
	Logica ECO: opțiunea vă permite să restricționați limita de putere a aparatului la economisirea reală de energie.		Zonă gigantică: Zona gigantică oferă spațiu suplimentar și flexibilitate.
	Protecție la supraîncălzire: Sistemul de siguranță care oprește automat plita în caz de supraîncălzire a unității de comandă.		Inducție: Munca acestor plite se bazează pe principiul inducției electromagnetice. Căldura este generată direct în partea de jos a tigăii în timpul contactului acesteia cu plita.
	Protecție la supraumplere: Protecția specială la supra-umplere oprește aragazul în prezența supraîncălzirii cu lichide.		Toate zonele de gătit pot fi reduse la nivelul minim de putere, astfel încât plita poate fi lăsată nesupravegheată pentru o perioadă scurtă de timp fără ca alimentele să se gătească prea mult sau să se ardă. Apoi, este suficient să apăsați din nou această funcție pentru a reactiva nivelurile de putere setate anterior.
	Indicarea căldurii reziduale: După ce plita din ceramică de sticlă este oprită, indicatorul de căldură reziduală arată care dintre zonele de încălzire rămâne caldă. Când temperatura scade sub 60 °C, indicatorul se stinge.		Timpu scurs: arată cât timp a fost utilizată zona de gătit.
	Temporizatorul: Toate plitele ceramice au un cronometru care încheie automat gătitul după un timp prestabilit.		Controlul tactil