

# SF4104WVCPS

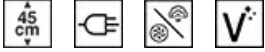

Category	45 cm
Product Family	Oven
Sistema de vitalidade	Yes
Power supply	Electric
Heat source	ELECTRICITY
Tipo de cozimento	Combi Steam
Sistema de limpeza	Vapor Clean
EAN code	8017709275938



## Aesthetics

Aesthetic	Linea	Cor da serigrafia	Serigrafia em branco
Colour	Silver	Tipo de serigrafia	Símbolos
Série	Plano	Door	Full glass
Material	Glass	Handle	Linea
Type of steel	Brushed	Handle Colour	Grey
Glass Type	Stopsol	Logotipo	Logotipo serigrafado

## Controls



Nome	VivoScreen	No. of display languages	11
Tecnologia	TFT	Display languages	Italiano, English (UK), Français (FR), Nederlands, Español (ES), Português (PT), Svenska, Русский, Deutsch (DE), Dansk, Polski
Control setting	Full touch		







## Programs / Functions

No. of cooking functions	16
Automatic programmes	65
Customisable recipes	64





## Traditional cooking functions

 Static	 Fan assisted	 Circulaire
 Turbo	 Eco	 Large grill
 Fan grill (large)	 Base	 Circulaire + bottom
 Pizza		







## Funções de cozimento com vapor

 Steam	 Fan assisted	 Circulaire
	 Warming and re-generation	 Sob-vácuo

## Other Steam functions

 Tank cleaning	 Water outlet	 Water input
 Descaling programme		

## Other functions

 Defrost by time	 Defrost by weight	 Proving
 Keep warm	 Plate rack/warmer	 Sabbath

## Cleaning functions

 Vapor Clean
--

## Options



<b>Time-setting options</b>	Delay start and automatic end cooking	<b>Cozinha inteligente</b>	Yes
<b>Minute minder</b>	Yes	<b>Showroom demo option</b>	Yes
<b>Timer</b>	3	<b>Demo-tutorial mode</b>	Yes
<b>Controls Lock / Child Safety</b>	Yes	<b>Touch guide</b>	Yes
<b>Other options</b>	Keep warm, Eco light, Language setting, Digital clock display, Brightness, ECO-logic, Tones, Tones volume	<b>Chronology</b>	Yes, the last 10 functions utilized
<b>Cooking with probe thermometer</b>	Yes	<b>Rapid pre-heating</b>	Yes
		<b>GO Instantâneo</b>	Yes

Multi-step cooking No

## Technical Features



Minimum Temperature	30 °C
Maximum temperature	250 °C
No. of shelves	3
No. of lights	1
Light type	Halogen
User-replaceable light	Yes
Light Power	40 W
Light when door is opened	Yes
Lower heating element power	1000 W
Grill element - power	2000 W
Circular heating element - Power	1400 W
Heating suspended when door is opened	Yes
Boiler - Power	900 W
Door opening type	Standard opening

Door	Temperate door
Removable door	Yes
Full glass inner door	Yes
Removable inner door	Yes
Total no. of door glasses	3
Soft Close hinges	Yes
Cooling system	Tangential
Circuito de resfriamento	Circuito de resfriamento simples
Usable cavity space dimensions (HxWxD)	212x462x407 mm
Temperature control	Electronic
Cavity material	Ever clean Enamel
Carregamento de água	Preencher&ocultar, automático
Capacidade do depósito	1,2 l
Steam stops when door is opened	Yes

## Performance / Energy Label



Energy efficiency class	A+
Net volume of the cavity	41 l
Energy consumption per cycle in conventional mode	0.85 kWh
Consumo de energia em modo convencional	3.06 MJ

Consumo de energia na convecção de ar forçado	2.12 MJ
Energy consumption per cycle in fan-forced convection	0.59 kWh
Number of cavities	1
Energy efficiency index	81,9 %

## Accessories Included



Rack with back stop	1
Enamelled deep tray (40mm)	1
Insert gird	1
St/steel tray (20mm)	1

St/steel perforated deep tray (40mm)	1
Telescopic Guide rails, total Extraction (inox)	1
Temperature probe	Sim, ponto único
Other	Sponge/ Boiler cover/ Beaker

## Electrical Connection

Plug	No	Nominal power	3100 W
Voltage	220-240 V	Frequency (Hz)	50/60 Hz
Current	14 A	Comprimento do cabo de alimentação	115 cm

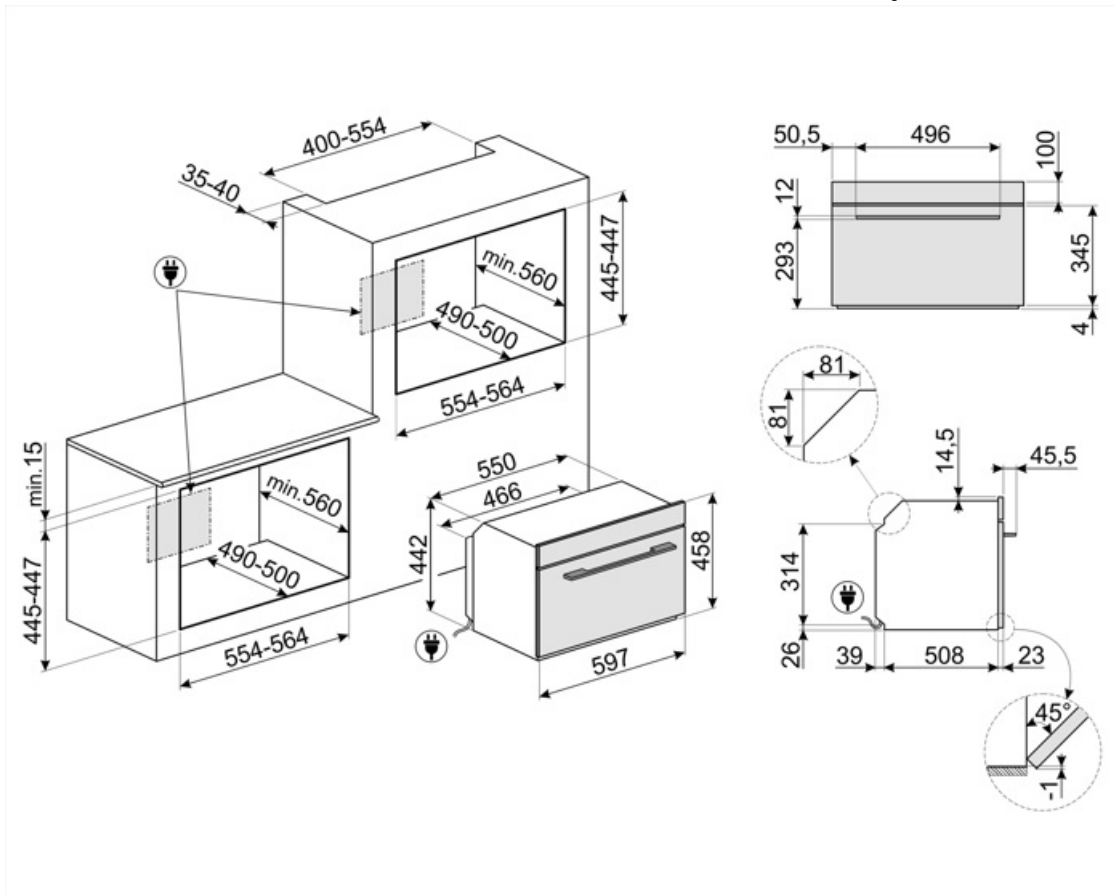

---

## Compatible Accessories

---



**BN620-1**

Tabuleiro esmaltado, 20mm de profundidade

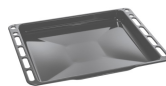

**BN640**

Tabuleiro esmaltado, 40mm de profundidade



**PALPZ**

Pá para pizza com alça dobrável  
largura: 315mm comprimento : 325mm



**PR3845X**

Aço inoxidável anti-dedadas. Tampa para mobília em coluna instalação de mais fornos

## Symbols glossary



**Bloqueio para crianças:** alguns modelos estão equipados com um dispositivo para bloquear o programa/ciclo para que não possa ser acidentalmente alterado.



**Vapor combinado:** os fornos podem ser usados como um forno a vapor ou como um forno tradicional ou, alternativamente, os dois métodos podem ser combinados.



**Descongela pelo tempo:** com esta função, o tempo de descongelamento dos alimentos é determinado automaticamente.



**Função de descalcificação:** É essencial remover o excesso de depósitos de calcário no tanque e permitir o bom funcionamento do produto. A necessidade de realizar esta operação é sinalizada pelo próprio produto.



**A iluminação automática desliga:** para maior economia de energia, a iluminação desliga automaticamente após um minuto do início do cozimento.



**Elétrico**



Um forno A VAPOR COMPLETO tem 3 funções de cozimento DE COMBINAÇÃO de vapor disponíveis, e também é possível para usá-lo para cozinhar apenas com vapor PURO. O vapor é ajustável entre 30% e 70% e há a opção de vapor 100% puro, se necessário. A água é carregada no forno antes de cozinhar através de um tubo de carregamento automático. O forno calcula a quantidade exata de água necessária para o função de cozimento, até 1.2lt. A água é introduzida na cavidade e torna-se vapor durante o cozimento. O vapor contínuo é gerado com base na configuração no início do cozimento.



**Somente elementos superior e inferior:** um método de cozimento tradicional mais adequado para itens individuais localizados no centro do forno. A parte superior do forno será sempre mais quente. Ideal para assados, bolos de frutas, pão, etc.



**A+:** A classe de eficiência energética A+ ajuda a economizar até 10% de energia em comparação com a classe A. O desempenho máximo com consumo mínimo é garantido.



**Sistema de arrefecimento a ar:** para garantir temperaturas de superfície seguras.



**Descongela pelo peso:** Com esta função, o tempo de descongelamento é determinado



**Portas envidraçadas triplas:** Número de portas envidraçadas.



**ECO-logic:** opção permite-lhe restringir o limite de potência da poupança de energia real do aparelho.

















**Interior esmaltado:** O interior em esmalte de todos os fornos Smeg tem um revestimento antiácido especial que ajuda a manter o interior limpo, reduzindo a quantidade de gordura de cozimento aderente a ele.



























**Ventilador com elementos superiores e inferiores:** Os elementos combinados com o ventilador visam fornecer calor mais uniforme, um método semelhante ao cozimento convencional, de modo que o pré-aquecimento é necessário. Mais adequado para itens que exigem métodos de cozimento lento.



**Apenas elemento de aquecimento inferior:** Esta função é ideal para alimentos que exigem uma temperatura de base extra sem escurecimento, por exemplo, pratos de pasteleria, pizza. Também adequado para cozinhar lentamente ensopados e caçarolas.

-  **Circulaire com elemento inferior:** A adição do elemento inferior adiciona calor extra na base para alimentos que requerem cozimento extra.
-  **ECO:** A combinação da grelha, ventilador e elemento inferior é particularmente adequada para cozinhar pequenas quantidades de alimentos.
-  **Ventilador com elemento de grelha:** O ventilador reduz o calor feroz da grelha, proporcionando um excelente método de grelhar vários alimentos, costeletas, bifês, salsichas, etc. dando o mesmo escurecimento e distribuição de calor, sem secar os alimentos. Os dois níveis superiores recomendados para uso e a parte inferior do forno podem ser usados para manter os itens quentes ao mesmo tempo, uma excelente facilidade ao cozinhar um café da manhã grelhado. Meia grelha (apenas porção central) é ideal para pequenas quantidades de alimentos.
-  **FUN\_SOUS\_VIDE\_72dpi**
-  **Ventilador combinado com cozinha tradicional,** onde o calor é gerado a partir de cima e abaixo, fornece calor uniforme. A adição da função vapor permite os mesmos resultados de cozimento em menos tempo.
-  **FUN\_STEAM\_OTHER\_WATER\_IN\_OUT\_72dpi**
-  **Circulaire com elementos superior e inferior:** O uso do ventilador com ambos os elementos permite que os alimentos sejam cozinhados de forma rápida e eficaz, ideal para grandes peças que exigem cozimento completo. Oferece um resultado semelhante ao da rotisseria, movendo o calor em torno do alimento, em vez de mover o próprio alimento, permitindo que qualquer tamanho ou forma seja cozida.
-  **Circulaire:** A combinação do ventilador e do elemento circular em torno dele dá um método de cozimento de ar quente. Isso oferece muitos benefícios, incluindo nenhum pré-aquecimento se o tempo de cozimento for superior a 20 minutos, nenhuma transferência de sabor ao cozinhar alimentos diferentes ao mesmo tempo, menos energia e tempos de cozimento mais curtos. Bom para todos os tipos de alimentos.
-  **Elemento de grelha** O uso de grelha dá excelentes resultados ao cozinhar carne de porções médias e pequenas, especialmente quando combinada com uma rotisseria (sempre que possível). Também é ideal para cozinhar salsichas e bacon.
-  **Função pizza:** A operação simultânea de três elementos garante uma instalação de cozimento ideal quando usado com a pedra para pizza Smeg.
-  **Cozinhar a vapor:** é uma forma natural de cozinhar para qualquer tipo de produtos, de legumes a sobremesas, para preservar as propriedades nutricionais e organolépticas dos ingredientes. Ideal para cozinhar sem gordura, para aquecer alimentos sem secar. O vapor é ideal para cozinhar simultaneamente as refeições que exigem diferentes tempos de cozimento.
-  **Elemento circulaire com vapor:** Cozinhar com o uso simultâneo do elemento de aquecimento circular em combinação com ventilador e fornecimento de vapor.
-  **Reaquecimento** Esta função pode reaquecer pratos pré-cozidos, sem se tornarem secos ou duros.
-  **Aparelhos compactos** com uma altura de 45 cm - solução perfeita para atender aos requisitos funcionais de conjuntos de cozinha de pequena altura. Disponível em vários tipos e em diferentes estilos.

 <p>Toda a porta interna de vidro: Toda a porta interna de vidro, uma única superfície plana que é simples de manter limpa.</p>	 <p>O vidro interior da porta: pode ser removido com alguns movimentos rápidos para limpeza.</p>
 <p>KEEP_WARM_72dpi</p>	 <p>Luzes laterais: Duas luzes laterais opostas aumentam a visibilidade dentro do forno.</p>
 <p>Aquecimento: Uma opção para aquecer o prato e manter as refeições preparadas quentes.</p>	 <p>Cozimento com sonda de temperatura: É possível exibir a temperatura detectada pela sonda e definir uma temperatura alvo que o prato deve atingir. Quando o núcleo do prato atinge a temperatura desejada, a cozedura pára</p>
 <p>O ar a 40°C proporciona o ambiente perfeito para levedação de misturas de massa do tipo lêveda. Simplesmente selecione a função e coloque a massa no compartimento previsto</p>	 <p>Pré-aquecimento rápido: A função de pré-aquecimento rápido pode ser usada para atingir a temperatura selecionada em apenas alguns minutos.</p>
 <p>Sábado Esta função permite cozinhar alimentos durante o sábado, o feriado de descanso na religião judaica, respeitando os preceitos. O forno funciona</p>	 <p>Guia de toque: Ao manter pressionado qualquer símbolo por 3 segundos, você pode obter informações sobre a sua função</p>
 <p>O compartimento do forno tem 3 níveis de cozimento diferentes.</p>	 <p>Sistema de Cozinha Inteligente: para a cozedura perfeita é simplesmente necessário escolher o tipo e o peso dos alimentos e a temperatura de cozedura: qualquer outra configuração será estabelecida automaticamente.</p>
 <p>Aparelhos com conectividade Wi-Fi. Através da aplicação SmegConnect é possível monitorizar e controlar remotamente aparelhos através de smartphone e tablet (iOS e Android).</p>	 <p>Fechamento suave: todos os modelos estão equipados com função avançada de fechamento suave da porta, o que permite que o dispositivo feche suave e silenciosamente.</p>
 <p>Para garantir o funcionamento ideal do aparelho, sugere-se realizar a limpeza do tanque aproximadamente uma vez a cada 2-3 meses.</p>	 <p>Trilhos telescópicos: permitem puxar o prato e verificá-lo sem ter que removê-lo completamente do forno.</p>
 <p>Comando eletrônico. Permite manter a temperatura no interior do forno com a precisão de 2-3 ° C. Isso permite cozinhar refeições que são muito sensíveis a mudanças de temperatura, como por ex. bolos, suflês, pudins.</p>	 <p>Controles táteis: O controles táteis, fáceis de usar, permitem que o aparelho seja programado com o toque de um botão.</p>
 <p>Limpeza a Vapor: uma função de limpeza simples que utiliza vapor para afrouxar os depósitos no compartimento do forno.</p>	 <p>A capacidade indica a quantidade de espaço útil no compartimento do forno em litros.</p>
 <p>A capacidade indica a quantidade de espaço útil no compartimento do forno em litros.</p>	 <p>Conectividade Wi-Fi</p>
 <p>...</p>	 <p>...</p>
 <p>...</p>	