

SF4390MCX



Категорія	Компактний 45 см
Сімейство продуктів	Духова шафа
Енергоживлення	Електричний
Джерело нагрівання	Електрика
Метод приготування	Комбінований з мікрохвилями
Система очищення	Парове очищення
Код EAN	8017709191443



Естетика

Естетика	Classica	Тип серіографії	Символи
Колір	Нержавіюча сталь	Дверка	3 2-ма горизонтальними смугами
Оздоблення	Захист від відбитків пальців	Ручка	Classica
Дизайн	Плаский	Колір ручки	Нержавіюча сталь
Матеріал	Нержавіюча сталь	Логотип	Штампований
Тип нержавіючої сталі	Матова	Перемикачі	Classica
Тип скла	Затемнене	Колір перемикачів	Ефект нерж. сталі
Колір серіографії	Чорний		

Управління

Вид дисплея	LCD	Кількість перемикачів	2
Налаштування управління	Перемикачі		

Програми/ Функції

Кількість функцій приготування	13
Задані рецепти	20
Персональні рецепти	Нет

Традиційні функції приготування (згідно тесту)

Статичний	Статичний Вентильований	Термовентиляція
Turbo	ECO	Великий гриль
Великий вентильований гриль	Вентильований нижній нагрів	

Функції мікрохвиль

Мікрохвилі	Статичний Вентильований	Мікрохвилі з термо-вентиляцією (+ задній нагрів + конвекція)
Мікрохвилі + гриль	Розігрів та регенерація	

Інші функції

Розморожування за часом	Розморожування за вагою	Підняття тіста
Шабат		

Функції очищення

Парове очищення

Опції



Опція програмування часу	Відкладений старт і відключення у кінці приготування
Таймер	Так
Блокування управління	Так

Інші опції	Підтримання тепла, Eco light, Швидкий старт
Режим Showroom	Так
Швидке попереднє розігрівання	Так

Технічні характеристики



Об'єм (л)	40 l	Автоматичне відключення нагрівальних елементів при відкритих дверцятах	Так
Мінімальна температура	30 °C	Дверцята	Регульована температура
Максимальна температура	250 °C	Кількість стекол в дверцятах	3
Кількість рівнів приготування	3		
Кількість ламп	2		
Тип ламп підсвічування	Галогенна		

Потужність підсвітки	40 Вт	Автоматичне відключення мікрохвиль при відкритих дверцятах	Так
Освітлення при відкритих дверцятах	Так	Петлі Soft Close	Так
Потужність нижнього нагрівального елемента	1000 Вт	Система охолодження	Тангенціальна
Потужність грилю	2000 Вт	Канал охолодження	Одинарний
Потужність кільцевого нагрівального елемента	1400 Вт	Розміри внутрішньої камери (ВхШхГ)	212x462x407 мм
		Тип контролю температури	Електронний
		Матеріал внутрішньої камери	Емаль Ever Clean
		Захисне скло від мікрохвиль	Так

Продуктивність/ Енергоспоживання



Корисний об'єм	40 л	Ефективна потужність мікрохвиль	1000 Вт
Кількість духовок	1		

Акcesуари в комплекті

Решітка з обмежувачем	1	Деко скляне	1
Решітка для дека	1		

Електричне підключення

Напруга	220-240 В	Номінальна потужність (кВт)	3100 Вт
Тип електричної вилки	Hi	Частота струму (Гц)	50 Гц
Сила струму (А)	14 А	Довжина електричного кабелю	150 см

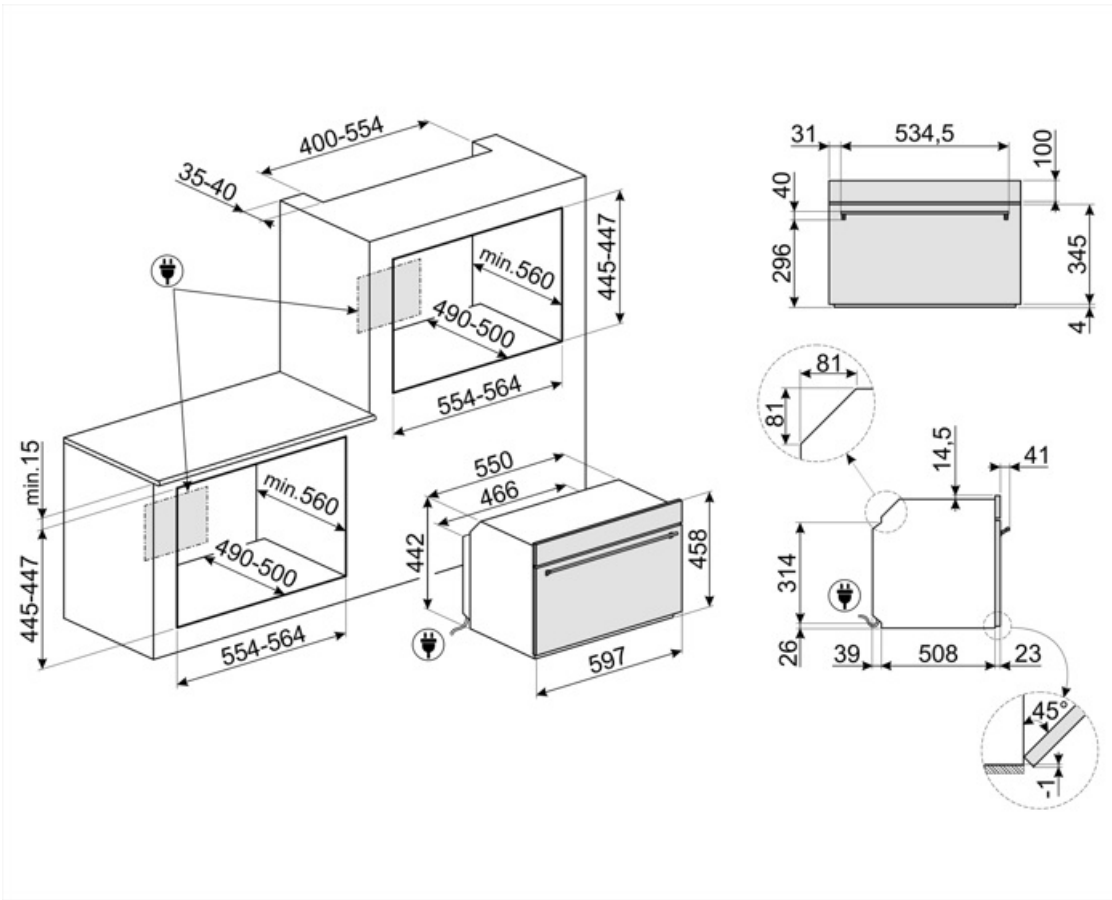

Compatible Accessories



BN620-1

Эмалированный противень, глубина 20 мм



GTP

Телескопические направляющие неполного выдвижения (1 уровень)
Извлечение: 300 мм
Материал: полированная нержавеющая сталь AISI430

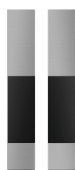

KIT330X

Комплект отделки для духовых шкафов Classica 45 см



PR3845X

Нержавеющая сталь с обработкой против отпечатков пальцев.
Декоративная планка для установки приборов в колонну. Совместима с большинством духовых шкафов.



BN640

Эмалированный противень, глубина 40 мм



GTT

Полностью выдвижные телескопические направляющие (1 уровень)
Выдвижение: 433 мм
Материал: полированная нержавеющая сталь AISI 430















PALPZ













Лопатка для пиццы с откидной ручкой
Ширина: 315 мм
Длина: 325 мм















STONE2

Symbols glossary

-  Блокування від дітей: деякі моделі обладнані пристроєм для блокування програми/циклу, щоб унеможливити її випадкову зміну.
-  Система воздушного охлаждения: для обеспечения безопасной температуры поверхности.
-  Размораживание по весу: функция автоматического размораживания. Вы выбираете тип продуктов для размораживания из доступных категорий (МЯСО - РЫБА - ХЛЕБ - ДЕСЕРТЫ). После ввода веса продукта печь автоматически определяет время, необходимое для правильного размораживания.
-  Автоматическое отключение подсветки: для большей экономии энергии освещение выключается автоматически через одну минуту после начала приготовления.
-  Эмаль лёгкой очистки: наносится электростатически, чтобы предотвратить образование трещин или сколов с течением времени. Это особая эмаль, устойчивая к бытовым кислотам, которая, помимо приятного блеска, способствует более тщательной очистке стенок духовки благодаря своей меньшей пористости. После нанесения ее запекают при температуре выше 850°C и медленно полимеризуют с научно определенной скоростью, чтобы обеспечить однородную глубину и прочность. Эмаль лёгкой очистки создает безупречный вид как внутри духовки, так и на противнях, что делает поверхности духовки невероятно привлекательными и сохраняет их в течение долгого времени, так как снижает адгезию жира во время приготовления.
-  В газовых духовках вентилятор быстро и равномерно распределяет тепло по всей полости духового шкафа, избегая передачи аромата при одновременном приготовлении нескольких разных блюд. В электрических духовках эта комбинация позволяет быстрее приготовить продукты, которые уже готовы сверху, но требуют большего количества готовки внутри, без дальнейшего подрумянивания.
-  Комбинированная микроволновая печь: эта духовка позволяет комбинировать два разных способа приготовления (традиционный с использованием микроволн). Комбинированные духовые шкафы расширяют возможности приготовления пищи, обеспечивая при этом максимальную гибкость использования бытовой техники.
-  Размораживание по времени: с помощью этой функции время размораживания продуктов определяется автоматически.
-  Дверца с тройным остеклением
-  Электрический
-  Нержавеющая сталь с защитой от отпечатков пальцев: защита от отпечатков пальцев сохраняет внешний вид нержавеющей стали.
-  Верхний + нижний нагрев с конвекцией: нагревательные элементы, работающие одновременно с вентилятором, предназначены для обеспечения более равномерного нагрева, аналогично традиционному приготовлению, поэтому требуется предварительный нагрев. Наиболее подходит для блюд, требующих медленного приготовления.

-  Верхний и нижний нагрев: традиционный метод приготовления, который лучше всего подходит для блюд, расположенных в центре духовки. верхняя часть духовки всегда будет самой горячей. Идеально подходит для жаркого, фруктовых кексов, хлеба и т. д.
-  Экономичный: приготовление с низким энергопотреблением: эта функция особенно подходит для приготовления на одном уровне с низким энергопотреблением. Рекомендуется для всех типов продуктов, кроме тех, которые могут выделять много влаги (например, овощи). Чтобы добиться максимальной экономии энергии и сократить время, рекомендуется помещать продукты в духовку без предварительного нагрева рабочей камеры.
-  Гриль с конвекцией: конвектор снижает сильный жар от гриля, обеспечивая отличный метод приготовления на гриле различных продуктов, отбивных, стейков, колбасок и т. д., обеспечивая равномерное поджаривание и распределение тепла без высушивания продуктов. Два верхних уровня рекомендуются для использования, а нижняя часть духовки может использоваться для одновременного поддержания тепла, что является отличным средством при приготовлении завтрака на гриле. Малый гриль (только центральная часть) идеально подходит для небольшого количества блюд.
-  Приготовление пищи с одновременным использованием гриля в сочетании с конвекцией и микроволнами.
-  Вентилятор в сочетании с традиционным приготовлением, при котором тепло генерируется сверху и снизу, обеспечивает равномерное нагревание. Добавление функции микроволновой печи позволяет получить те же результаты приготовления за меньшее время.
-  Кольцевой+ верхний + нижний нагревательные элементы: использование вентилятора с обоими элементами позволяет готовить пищу быстро и эффективно, что идеально подходит для больших объемов, требующих тщательного приготовления. Он предлагает такой же результат, как и гриль, перемещая тепло вокруг пищи вместо перемещения самой пищи, позволяя приготовить продукт любого размера или формы.
-  Комбинация вентилятора и круглого элемента вокруг него дает метод приготовления горячим воздухом. Это дает множество преимуществ, включая отсутствие предварительного нагрева, если время приготовления превышает 20 минут, отсутствие передачи аромата при одновременном приготовлении различных продуктов, меньшее количество энергии и более короткое время приготовления. Подходит для всех видов еды.
-  Использование гриля дает отличные результаты при приготовлении мяса средних и малых порций, особенно в сочетании с вертелом (где это возможно). Также идеально подходит для приготовления колбас и бекона.
-  Микроволны: проникая прямо в пищу, микроволны позволяют готовить очень быстро и со значительной экономией энергии. Они подходят для приготовления без жира, они также способны размораживать и нагревать пищу, не изменяя ее первоначальный вид и аромат. Функцию микроволн также можно комбинировать с обычными функциями со всеми вытекающими отсюда преимуществами. Идеально подходит для всех видов еды.
-  Микроволны + гриль: использование гриля приводит к идеальному подрумяниванию поверхности продукта. Действие микроволн позволяет в короткие сроки приготовить внутреннюю часть блюда.
-  Эта функция позволяет разогреть заранее приготовленные блюда, не делая их сухими или жесткими.
-  Компактные приборы высотой 45 см - идеальное решение для удовлетворения функциональных требований кухонных гарнитуров небольшой высоты. Доступный в нескольких типах и в различных стилях.

- | | | | |
|--|---|---|--|
|  | Подогрев пищи |  | Подсветка сбоку: две лампы на противоположных сторонах внутренней камеры улучшают обзор внутри духовки. |
|  | Режим ограничения потребляемой мощности: опция позволяет ограничить потребляемую мощность прибора. |  | Воздух при 40°C создает идеальные условия для расстойки дрожжевого теста. Просто выберите функцию и поместите тесто в предназначенную для этого емкость. |
|  | Быстрый предварительный нагрев: с помощью функции быстрого предварительного нагрева можно достичь выбранной температуры всего за несколько минут. |  | ШАБАТ: функция, яка дозволяє готувати їжу з дотриманням вимог іудаїзму, щодо дня відпочинку. |
|  | В камере духового шкафа предусмотрено 3 разных уровня приготовления. |  | Все модели оснащены функцией плавного закрывания двери, что позволяет устройству закрываться плавно и бесшумно. |
|  | Электронный контроль температуры: позволяет поддерживать температуру внутри духовки с точностью до 2–3°C. Это позволяет готовить блюда, очень чувствительные к перепадам температуры, такие как пирожные, суфле, пудинги. |  | Откидной гриль: откидной гриль можно легко отцепить, чтобы переместить нагревательный элемент и проще очистить верхнюю часть прибора. |
|  | Очистка паром: простая функция очистки с использованием пара для удаления отложений в камере духового шкафа. |  | Указан полезный объем внутренней камеры в литрах. |
|  | Указан полезный объем внутренней камеры в литрах. | | |