

SF4603VCNR1



Kategori	Kompaktovn 45 cm
Produktfamilie	Ovn
Energitilførsel	Elektrisk
Varmekilde	Elektrisk
Tilberedningsmetode	Kombi-dampovn
Rengøringsystem	Damprens
EAN-kode	8017709232269



Æstetik

Æstetik	Dolce Stil Novo	Type af silketryk	Symboler
Farve	Sort	Låge	Helglas
Finish	Blank	Håndtag	Dolce Stil Novo
Design	Flad	Håndtag farve	Sort
Finish for dele	Kobber	Logo	Benyttet
Materiale	Glas	Betjeningsknapper	Dolce Stil Novo
Glastype	Eclipse	Betjening farve	Sort
Farve silketryk	Hvid - belyst bagfra		









Betjeninger

Displayteknologi	TFT	Displaysprog	Italiano, English (UK), Français (FR), Nederlands, Español (ES), Português (PT), Svenska, Русский, Deutsch (DE), Dansk, Polski, English (AU)
Betjeningsindstillinger	Betjeningsknapper		
Ant. displaysprog	11	Ant. knapper	2



Programmer/Funktioner

Ant. madlavningsfunktioner	13
Automatiske programmer	50
Opskrifter, der kan tilpasses	No

Traditionelle madlavningsfunktioner

 Statisk	 Ventilatorassisteret ovn	 Varmluft
 Turbo	 Øko	 Stor grill
 Ventilator grill (stor)	 Ventilator-assisteret bund	

Madlavningsfunktioner med fuld damp-teknologi

 Manuel damp	 Damp + bund + overdel + ventilator	 Damp + Varmluft + ventilator
--	--	--

 Opvarmning og gendannelse

Andre dampfunktioner

 Rengøring af beholder	 Vandudløb	 Vandindgang
--	---	---

 Afkalkningsprogram

Andre funktioner

 Godkendelse	 Sabbath
--	---

Rengøringsfunktioner

 Damprens

Valgmuligheder



Timerindstillinger	Forsinket start og automatiske slut tilberedning	Smart tilberedning	Ja
Minutur	Ja	Udstillingstilstand	Ja
Bejteningslås/børnesikring	Ja	Hurtig genopvarmning	Ja
Andre muligheder	Hold varm, Øko-lys		

Tekniske egenskaber



Kapacitet (liter)	<50 l	Aftagelig låge	Ja
Min. temperatur	30 °C	Inderlåge i fuldt glas	Ja
Maksimal temperatur	250 °C	Aftagelige indvendig låge	Ja
Antal hylder	3	Samlet antal lågeglas	3
Antal lamper	1	Soft close-hængsler	Ja
Type af lamper	Halogen		

Lys effekt	40 W	Kølesystem	Tangentiel
Nedre varmelegeme - effekt	1000 W	Kølekanal	Enkelt
Grillelement - effekt	2000 W	Nettodimensioner for indvendigt rum (HxBxD)	212x462x407 mm
Rundt varmelegeme - effekt	1400 W	Temperaturstyring	Elektronisk
Opvarmningen suspenderes, når lågen åbnes	Ja	Ovnrum materiale	Ever Clean-emaile
Kedel - Effekt	900 W	Vandtilførsel	Fill&Hide, automatisk
Døråbning type	Standardåbning	Tank-kapacitet	1,2 l
Låge	Temperate-låge	Damp standser, når lågen åbnes	Ja

Ydeevne/energimærke



Energieffektivitetsklasse	A+	Energiforbrug i tvunget konvektion, første rum	2,12 MJ
Rummets nettorumfang	41 l	Energiforbrug per cyklus i ventilator-tvungen konvektion	0,59 kWh
Energiforbrug pr. cyklus i konventionel tilstand	0,85 kWh	Antal rum	1
Energiforbrug i konventionel tilstand	3,06 MJ	Energieffektivitetsindeks	81,9 %

Medfølgende tilbehør

Rist med bagstop	1	Bakke af rustfrit stål	1
Emaljeret dyb bakke (40 mm)	1	Dyb perforeret bakke af rustfrit stål (40 mm)	1
Ristindsats til bakke	1	Andre	Svamp/ Låg til kedel/ Bæger

Elektrisk tilslutning

Spænding	220-240 V	Elektrisk tilslutning, normering (W)	3100 W
Stik	Nej	Frekvens (Hz)	50/60 Hz
Nuværende	14 A	Kabellængde	115 cm

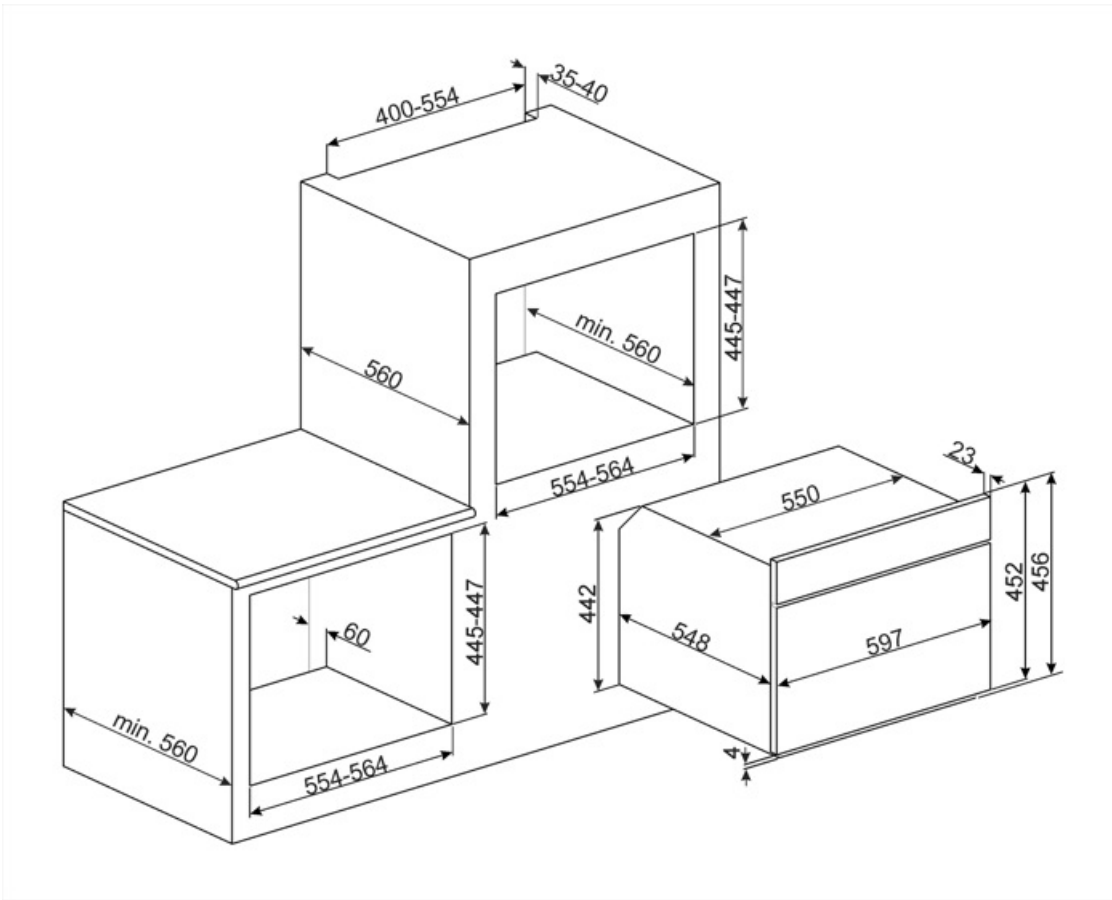

Compatible Accessories

BN620-1

Emaljeret bakke, 20 mm dyb



PALPZ

Pizzaspade med håndtag der kan foldes
væk width: 315mm længde: 325 mm



PR3845X

Antifingeraftryk rustfrit stål. Cover til
møbler ved søjleinstallation af flere ovne



BN640

Emaljeret bakke, 40 mm dyb

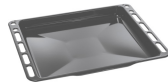

PR3845N

Sort cover til møbler når flere ovne
skal installeres i søjle























STONE2















Rektangulær pizzasten uden håndtag,
egnet til 45 cm og 60 cm brede ovne.
Mål B42 x H1,8 x D37,5 cm. Ideel til
tilberedning af pizzaer med samme
resultat som en typisk brændefyret
ovn. Kan også bruges til bagning af
brød, focacciaer og andre opskrifter
som tærter, flaner eller småkager



Symbols glossary

-  Børnesikring: nogle modeller er udstyret med en enhed til at låse programmet / cyklusen, så det ikke på uheldigvis kan ændres.
-  Combi dampovne: Damptilberedningssystemet gør det muligt at tilberede enhver form for mad mere forsigtigt og hurtigt. Variationer i temperatur og dampniveau giver dig mulighed for at opnå det ønskede gastronomiske resultat. Damptilberedning reducerer brugen af fedt til fordel for et sundere og mere ægte køkken og minimerer også tabet af vægt og mængde af mad under tilberedningen. Steam-tilberedning er perfekt til tilberedning af kød: ud over at gøre det meget blødt, bevarer den dets glans og gør det mere saftigt. Anbefales også til tilberedning af hævede dej og brødfremstilling: fugtighed tillader faktisk dejen at vokse og udvikle sig under tilberedningen, før den eksterne skorpe dannes. Resultatet er en lettere og mere fordøjelig dej, der genkendes ved den større alveolering. Det er også velegnet til hurtig optøning, til opvarmning af fødevarer uden at hærde eller tørre dem og til naturlig afsaltning af saltede fødevarer.
-  Afkalkningsfunktion: Er afgørende for at fjerne overskydende aflejringer af kalksten i tanken og muliggøre korrekt drift af produktet. Behovet for at udføre denne handling signaleres af selve produktet.
-  Automatisk deaktivering af belysning: For større energibesparelser slukker belysningen automatisk efter et minut efter tilberedningens start. Valgmuligheden kan deaktiveres via indstillingsmenuen. I dette tilfælde vil lyset forblive tændt under hele tilberedningstiden.
-  Ever Clean Emalje: Ever Clean emalje påføres elektrostatisch, hjørne til hjørne og kant til kant for at forhindre revner over tid. Det er en særlig pyrolytisk emalje, der er resistent over for syrer, der ud over at være behageligt lys, fremmer større rengøring af ovnvæggene takket være dens lavere porøsitet. Den bages ved over 850 °C og polymeriseres langsomt med en videnskabeligt bestemt hastighed for at sikre ensartet dybde og styrke. Ever Clean emalje skaber en upåklagelig finish både på indersiden af ovnen og på bækkerne, hvilket gør ovnens overflader utrolig lette at vedligeholde over tid, da det reducerer vedhæftningen af fedt under tilberedningen.
-  A+: Energieffektivitetsklasse A + hjælper med at spare op til 10% energi sammenlignet med klasse A. Maksimal ydelse med minimalt forbrug er garanteret.
-  Luftkølesystem: for at sikre en sikker overfladetemperatur.
-  Triple glaslåger: Antal glaslåger.
-  Elektrisk
-  Ventilatorassisteret bund: Blandingen af ventilator og lavere varmeelement alene gør det muligt at afslutte tilberedning af mad, der allerede er tilberedt på overfladen, men ikke inden i hurtigere. Dette system anbefales at afslutte tilberedning af mad, der allerede er godt tilberedt på overfladen, men ikke inden i, hvilket derfor kræver en moderat højere varme. Ideel til enhver form for mad.

-  Ventilatorassisteret: Intens og homogen traditionel madlavning, også velegnet til komplekse opskrifter. Ventilatoren er aktiv, og varmen kommer samtidig nedenfra og ovenfra. Ventilert madlavning sikrer et hurtigere og mere homogent resultat og efterlader duftende mad ude og fugtigere indeni. Ideel til bagt pasta, småkager, stege og tærter.
-  Varmluft: det er den perfekte funktion til at tilberede alle typer retter på en mere delikat måde. Varmen kommer fra bagsiden af ovnen og fordeles hurtigt og jævnt Ventilatoren er aktiv. Det er også ideelt til madlavning på flere niveauer uden at blande lugt og smag.
-  Grill: Meget intens varme kommer kun ovenfra fra et dobbelt varmeelement. Ventilatoren er ikke aktiv. Giver fremragende grill- og gratinerende resultater. Bruges i slutningen af madlavningen, giver det en ensartet bruning til retter.
-  Tilberedning med damp: det er en naturlig måde at tilberede enhver form for produkter på fra grøntsager til desserter for at bevare ingrediensernes ernæringsmæssige og organoleptiske egenskaber. Ideel til madlavning uden fedt, til opvarmning af mad uden det tørrer ud. Damp er ideel til samtidig tilberedning af måltider der kræver forskellige tilberedningstider.
-  Varmluft + Damp: Tilsætning af damp til termoventileret madlavning tillader bedre bevarelse af madens organoleptiske egenskaber. Varmen kommer fra bagsiden af ovnen og fordeles hurtigt og jævnt Ventilatoren er aktiv. Det er den perfekte funktion til at tilberede alle typer retter på en mere delikat måde. Det er også ideelt til madlavning på flere niveauer uden at blande lugt og smag. Ideel til tilberedning af stege, kylling og bagværk såsom hævede kager og brød.
-  Genopvarmning: Denne funktion kan opvarme fortillberedte retter uden at blive tør eller hård.
-  Kompakte apparater med en højde på 45 cm - perfekt løsning til at opfylde de funktionelle krav til køkkensæt med lille højde. Fås i flere typer og i forskellige stilarter.
-  Glasset på inderlågen: kan fjernes med få hurtige bevægelser for rengøring.
-  Statisk: Traditionel madlavning egnet til tilberedning af en ret ad gangen. Ventilatoren er ikke aktiv, og varmen kommer samtidig nedenfra og ovenfra. Statisk madlavning er langsommere og mere delikat, ideel for at opnå veltilberedte og tørre retter selv indeni. Ideel til tilberedning af alle former for stege, fedt kød, brød, fyldte kager.
-  ECO: tilberedning med lavt energiforbrug: denne funktion er særligt velegnet til madlavning på en enkelt hylde med lavt energiforbrug. Det anbefales til alle typer mad undtagen dem, der kan generere meget fugt (f.eks. grøntsager). For at opnå maksimal energibesparelse og reducere tid anbefales det at sætte maden i ovnen uden at forvarme ovnrummet
-  Ventilatorgrill: meget intens varme kommer kun ovenfra fra et dobbelt varmeelement Ventilatoren er aktiv. Det muliggør optimal grillning af tykkeste kød. Ideel til store kødudskæringer.
-  Fun assisteret + Damp: intens og homogen madlavning. Ventilatoren er aktiv, og varmen kommer samtidigt nedenfra og ovenfra. Tilsætning af damp tillader bedre bevarelse af madens organoleptiske egenskaber og forbedrer den interne tilberedning af madvarer, som er mere sprøde og fordøjelige. Ideel til stegt kalv, andesteg og til tilberedning af hel fisk.
-  FUN_STEAM_OTHER_WATER_IN_OUT_72dpi
-  Turbo: varmen kommer fra 3 retninger: over, under og fra bagsiden af ovnen Ventilatoren er aktiv. Det giver mulighed for hurtig madlavning, selv på flere hylder uden at blande aromaerne. Ideel til store mængder eller fødevarer, der kræver intens tilberedning.
-  Inderlåge i ren glas: Inderlåge i ren glas, en enkelt flad overflade, som er nem at holde ren.
-  KEEP_WARM_72dpi

- | | | | |
|--|--|---|---|
|  | Sidelys: To modstående sidelygter øger synligheden inde i ovnen. |  | ECO-logic: indstillingen giver dig mulighed for at begrænse apparatets strømgrænse, der er reel energibesparelse. |
|  | Luft ved 40 °C giver det perfekte miljø til at godkende gærdejsblandinger. Vælg funktionen og læg dejen i tildelt rum |  | Hurtig forvarmning: tilberedning foregår efter forvarmningsfasen, som gør det muligt for ovnrummet at nå den indstillede temperatur. Denne mulighed reducerer tiden med op til 50%. |
|  | SABBATH: funktion, der gør det muligt at tilberede mad med respekt for jødedommens hviledag. |  | Ovnrummet har 3 forskellige tilberedningsniveauer. |
|  | En SMART DAMP-ovn tilbyder 3 niveauer af damp og 5 Dampassisterede madlavningsfunktioner at vælge imellem. Vandet lægges i ovnen inden madlavning via et automatisk påfyldningsrør og damp genereres eksternt og introduceres direkte i ovnrummet. Ovn beregner den nøjagtige mængde vand der kræves til den ønskede madlavning, op til 160 ml, og dampen indføres automatisk ind i ovnen, pulserende til og fra under tilberedningen i henhold til indstillingen. |  | Smart Cooking er den perfekte opskrift til enhver lejlighed. Kød, fisk, pasta, desserter osv. op til 150 automatiske opskrifter, der gør det muligt at lave enhver forberedelse med et enkelt klik. Beslut din menu, og så tager ovnen sig af resten. |
|  | Soft close: alle modeller er udstyret med avanceret funktion til blød lukning af lågen, som gør det muligt for enheden at lukke blødt og stille. |  | For at sikre, at apparatet fungerer optimalt, anbefales det at rengøre tanken ca. en gang hver 2-3 måned. |
|  | Elektronisk betjening: Giver dig mulighed for at opretholde temperaturen inde i ovnen med nøjagtigheden 2-3 °C. Dette gør det muligt at tilberede måltider, der er meget følsomme over for temperaturændringer, såsom kager, souffles, buddinger. |  | Vapor Clean: En simpel rengøringsfunktion, der bruger damp til at løsne aflejringer i ovnrummet. |
|  | Kapaciteten angiver mængden af anvendelig plads i ovnrummet i liter. |  | Kapaciteten angiver mængden af anvendelig plads i ovnrummet i liter. |