

# SF6300TVX

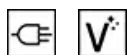

|                  |                    |
|------------------|--------------------|
| Kategori         | 60cm               |
| Produktserien    | Ovn                |
| Strømkilde       | Elektrisk          |
| Varmekilde       | Elektrisk          |
| Matlagingsmetode | Termoventilert ovn |
| Rensesystem      | Damprens           |
| EAN-kode         | 8017709293680      |



## Estetisk linje

|                     |                |                  |                           |
|---------------------|----------------|------------------|---------------------------|
| Estetikk            | Classic        | Type silketrykk  | Symboler                  |
| Farge               | Rustfritt stål | Dør              | Med 2 horisontale paneler |
| Finish              | Fingersikker   | Håndtak          | Classic                   |
| Design              | Flat           | Håndtak farge    | Rustfritt stål-effekt     |
| Materiale           | Rustfritt stål | Logo             | Preget                    |
| Glass Type          | Formørkelse    | Kontroll brytere | Classic                   |
| Farge på silketrykk | Sort           |                  |                           |

## Kontroller

|  |            |                     |                               |
|--|------------|---------------------|-------------------------------|
|  |            |                     |                               |
| Displaynavn  | DigiScreen | Kontrollinnstilling | Bryterknopper & touch-knapper |
| Displayteknologi   | LED        | Antall kontroller   | 2                             |

## Programmer/funksjoner

|                                |   |
|--------------------------------|---|
| Antall tilberedningsfunksjoner | 8 |
|--------------------------------|---|

## Tradisjonelle tilberedningsfunksjoner

|   |   |  |
|---|---|--|
|  Statisk            |  Vifte assistert |  Varmluft   |
|  Turbo              |  Eco             |  Stor grill |
|  Vifte grill (stor) |  Undervarme      |  |

## Andre funksjoner

|  |                     |
|--|---------------------|
|  | Opptining etter tid |
|--|---------------------|

## Rengjøringsfunksjoner

|  |             |
|--|-------------|
|  | Vapor Clean |
|--|-------------|

## Funksjoner

|   |  |                        |    |
|---|--|------------------------|----|
|  | Tilberedning med forsinket start og automatisk slutt | <b>Tidsur</b>          | 1  |
| Timer   | Ja   | <b>Rask forvarming</b> | Ja |

## Tekniske egenskaper



|   |         |  |                        |
|---|---------|--|------------------------|
| <b>Laveste temperatur</b>                 | 50 °C   | <b>Oppvarming suspendert når døren åpnes</b> | Ja                     |
| <b>Høyeste temperatur</b>                 | 250 °C  | <b>Dør åpning type</b>                       | Standard åpning        |
| <b>Antall hyller</b>                      | 5       | <b>Dør</b>                                   | Temperaturregulert dør |
| <b>Antall lamper</b>                      | 1       | <b>Avtakbar dør</b>                          | Ja                     |
| <b>Type lampe</b>                         | Halogen | <b>Innerdør i helglass</b>                   | Ja                     |
| <b>bruker utskiftbare lys</b>             | Ja      | <b>Avtakbar innerdør</b>                     | Ja                     |
| <b>Lett effekt</b>                        | 40 W    | <b>Antall glass i ovnsdøren</b>              | 3                      |
| <b>Lys når døren åpnes</b>                | Ja      | <b>Kjølesystem</b>                           | Tangential             |
| <b>Sirkulerende varmeelement - Strøm</b>  | 1200 W  | <b>Kjøledyse</b>                             | Enkelt                 |
| <b>Øvre varmeelement - Strøm</b>          | 1000 W  | <b>Hastighetsreduksjon kjølesystem</b>       | Ja                     |
| <b>Grillelement - styrke</b>              | 1700 W  | <b>Nettomål for ovnsrom (H x B x D)</b>      | 360x460x425 mm         |
| <b>Stor grill - effekt</b>                | 2700 W  | <b>Temperaturkontroll</b>                    | Elektronisk            |
| <b>Sirkulerende varmeelement - effekt</b> | 2000 W  | <b>Materiale ovnsrom</b>                     | Ever clean-emalje      |

## Kapasitets-/energetikett



|   |          |                                       |          |
|---|----------|---------------------------------------|----------|
| Energi effektivitetsklasse                                    | A        | Energiforbruk tvungen luftkonveksjon  | 2.88 MJ  |
| Nettovolum for ovnsrom  | 70 l     | Energiforbruk per syklus i viftemodus | 0.80 kWh |
| Energiforbruket per syklus på konvensjonelt vis, andre hulrom | 1.15 kWh | Antall ovnsrom                        | 1        |
| Energiforbruk i konvensjonelt modus                           | 4.14 MJ  | Energi effektivitetsindeks            | 95.2 %   |

## Standardtilbehør

|                        |   |                       |   |
|------------------------|---|-----------------------|---|
| Rist med bakre stopp   | 1 | Ristinnsats for brett | 1 |
| Emaljert brett (40 mm) | 1 |                       |   |

## Elektrisk tilkobling

|                                 |           |                   |          |
|---------------------------------|-----------|-------------------|----------|
| Spenning                        | 220-240 V | Frekvens (Hz)     | 50/60 Hz |
| Nåværende                       | 13 A      | Lengde på ledning | 150 cm   |
| Elektrisk tilkoblingseffekt (W) | 3000 W    |                   |          |

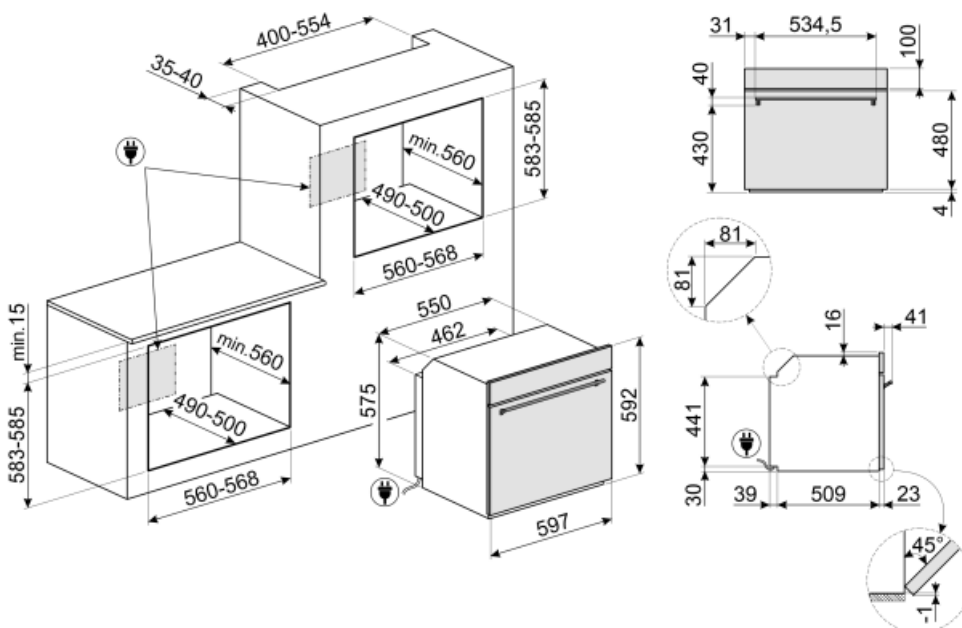

## Not included accessories

### GTP

\*\*Delvis uttrekkbare teleskopskinner (1 nivå)\*\* Utstrek: 300 mm Materiale: Rustfritt stål AISI 430 polert



### PRTX

Ildfast pizza-stein med håndtak. D=35cm Ikke egnet for mikrobølgeovner. Egnert for gassovner hvis de settes rett på risten.



### PALPZ

Pizzaspade med foldbart håndtak bredde: 315 mm lengde: 325 mm



### BN640

Emaljert brett, 40mm dypt



### PR3845X

Fleksikkert rustfritt stål. Møbellist mellom stablede ovner



### BN620-1

Emaljert brett, 20 mm dypt

























### GTT

\*\*Helt uttrekkbare teleskopskinner (1 nivå)\*\* Utstrek: 433 mm Materiale: Rustfritt stål AISI 430 polert



## Symbols glossary (TT)

|  |  |   |  |
|--|--|---|--|
|    | A: Product drying performance, measured from A+++ to D / G depending on the product family   |    | Luftkjølesystem: For å garantere en sikker overflatetemperatur.  |
|    | Tidsstyrt tining: Manuell tinefunksjon. Når den innstilte tiden løper ut vil funksjonen stanse.  |    | Trippel glassdør: Antall glassdører.   |
|    | Elektrisk  |    | Ever Clean Enamel: Ever Clean emaljen påføres elektrostatisk, fra hjørne til hjørne og kant til kant, for å unngå sprekkekanaler over tid. Det er en spesielt pyrolytisk emalje, med høy motstand mot syrer i tillegg til å ha en behagelig glans, som muliggjør bedre rengjøring av ovnsveggene takket være sin lavere porøsitet. Den bakes ved 850 °C og polymeriseres ved en vitenskapelig fastsatt hastighet for å sikre en jevn dybde og styrke. Ever Clean emalje gir et ulastelig sluttresultat både på innsiden av ovnen og på brettene, noe som gjør at flatene til ovnen er svært enkle å vedlikeholde over tid siden fett ikke fester seg ved steking |
|   | Vifteassistert: Intens og homogen tradisjonell steking, passer også for komplekse oppskrifter. Viften er aktiv og varmen kommer fra undersiden og oversiden samtidig. Ventilert steking gir et hurtigere og mer homogent resultat som gir velduftende mat som er fuktig på innsiden. Ideelt for bakt pasta, kjeks, stek og pai.  |   | Statisk: Tradisjonell steking egnet for tilberedelse av en rett av gangen. Viften er ikke aktiv og varmen kommer fra undersiden og oversiden samtidig. Statisk steking er langsommere og mer delikat, ideell for godt stekte retter som er tørre også innvendig. Ideelt for steking av alle typer steker, kjøtt med mye fett, brød, kaker med fyll.  |
|  | Bunn: Varmen kommer kun fra undersiden av kammeret. Viften er ikke aktiv. Ideelt for søte og salte paier, fruktpaier og pizza. Utformet for å fullføre stekeprosessen og gjøre maten sprøere. Dette symbolet i en gassovn viser til gassbrenneren.   |  | Circulaire: Den perfekte funksjonen for å steke alle typer retter på en mer delikat måte. Varmen kommer fra baksiden av ovnen og fordeles hurtig og jevnt. Viften er aktiv. Den er også ideell for steking på flere nivåer uten å blande lukter og smaker.   |
|  | ECO: Lavt energiforbruk ved steking. Denne funksjonen er særlig egnet for steking på en halv hylle med lavt energiforbruk. Den er anbefalt for alle typer mat bortsett fra de som kan generere store mengder fuktighet (for eksempel grønnsaker). For å oppnå maksimal energibesparelse og redusere tidsbruken, anbefales det å legge maten i ovnen uten å forhåndsvarme stekekammeret |  | Grill: Svært intens varme kommer kun ovenfra fra et dobbelt varmeelement. Viften er ikke aktiv. Gir ypperlige grill- og gratineringsresultater. Brukes ved endt steking for å gi et en jevn bruking av retten.   |
|  | Viftegrill: Svært intens varme kommer kun ovenfra fra et dobbelt varmeelement. Viften er aktivert. Gir optimal grilling av de tykkeste kjøttstykkene. Ideelt for store kjøttstykker.   |  | Turbo: Varmen kommer fra tre retninger: Ovenfra, nedenfra og fra baksiden av ovnen. Viften er aktiv. Gir hurtigere matlaging, selv på flere nivåer uten blanding av aromaer. Ideell for store matvolum eller mat som krever intens steking.  |
|  | Helglassinnerdører: Helglassinnerdører: En enkel flat overfate som er enkel å holde ren.   |  | Innerdørglasset kan fjernes med noen få enkle rengjøringsinngrep.  |

- 
- |   |  |
|---|--|
|  <p>Sidelys: To motstående sidelys øker sikten på innsiden av ovnen.</p>                                    |  <p>Hurtig forvarming: Steking etterfølges av en forvarmingsfase som lar stekekammeret nå den innstilte temperaturen. Denne funksjonen reduserer tidsbruken med opptil 50%.</p>   |
|  <p>Ovnkammeret har 5 forskjellige stekenivåer.</p>   |  <p>Elektronisk kontroll: Gjør det mulig å kontrollere temperaturen i ovnen med en presisjon på 2-3 °C. Dette gjør det mulig å steke mat som er svært følsom for temperaturendringer, slik som kaker, soufflé, puddinger.</p> |
|  <p>Vapor Clean: En enkel rengjøringsfunksjon som bruker damp til å løse opp avleiringer i ovnkammeret.</p> |  <p>Kapasiteten angir mengden anvendbar plass i ovnen oppgitt i liter.</p>  |
|  <p>...</p>   |  |