

# SF6301TN



Kategori	60cm
Produktserien	Ovn
Strømkilde	Elektrisk
Varmekilde	Elektrisk
Matlagingsmetode	Termoventilert ovn
Rensesystem	Damprens
EAN-kode	8017709329297



## Estetisk linje

Estetikk	Classic	Type silketrykk	Symboler
Farge	Matt Sort	Dør	Med 2 horisontale paneler
Finish	Matt	Håndtak	Classic
Design	Flat	Håndtak farge	Sort
Materiale	Rustfritt stål	Logo	Silketrykk
Glass Type	Formørkelse	Kontroll brytere	Classic
Farge på silketrykk	Sølv	kontroller farge	Sort

## Kontroller

			
Displaynavn	CompactScreen	Kontrollinnstilling	Kontroll brytere
Displayteknologi	LCD	Antall kontroller	2

## Programmer/funksjoner

Antall tilberedningsfunksjoner	10
--------------------------------	----

## Tradisjonelle tilberedningsfunksjoner

 Statisk	 Vifte assistert	 Varmluft
 Turbo	 Eco	 Stor grill
 Vifte grill (stor)	 Undervarme	 Varmluft (Pizza/pai funksjon)
 Pizza		

## Andre funksjoner

 Opptining etter tid	 Heving	 Helgeinnstilling
--	--	--

## Rengjøringsfunksjoner

 Vapor Clean
--

## Funksjoner



<b>Tidsinnstillingsvalg</b>	Tilberedning med forsinket start og automatisk slutt	<b>Andre muligheter</b>	Varmholdingsfunksjon
Timer	Ja	<b>Rask forvarming</b>	Ja
Tidsur	1		

## Tekniske egenskaper



<b>Laveste temperatur</b>	30 °C	<b>Dør åpning type</b>	Standard åpning
<b>Høyeste temperatur</b>	280 °C	<b>Dør</b>	Temperaturregulert dør
<b>Antall hyller</b>	5	<b>Avtakbar dør</b>	Ja
<b>Antall lamper</b>	1	<b>Innerdør i helglass</b>	Ja
<b>Type lampe</b>	Halogen	<b>Avtakbar innerdør</b>	Ja
<b>bruker utskiftbare lys</b>	Ja	<b>Antall glass i ovnsdøren</b>	3
<b>Lett effekt</b>	40 W	<b>Kjølesystem</b>	Tangential
<b>Lys når døren åpnes</b>	Ja	<b>Kjøledyse</b>	Enkelt
<b>Sirkulerende varmeelement - Strøm</b>	1200 W	<b>Nettomål for ovnsrom (H x B x D)</b>	360x460x425 mm
<b>Grillelement - styrke</b>	1800 W	<b>Temperaturkontroll</b>	Elektronisk
<b>Sirkulerende varmeelement - effekt</b>	2000 W	<b>Materiale ovnsrom</b>	Ever clean-emaile
<b>Oppvarming suspendert når døren åpnes</b>	Ja		

## Kapasitets-/energetikett



<b>Energi effektivitetsklasse</b>	A+	<b>Energiforbruk tvungen luftkonveksjon</b>	2.45 MJ
<b>Nettovolum for ovnsrom</b>	70 l	<b>Energiforbruk per syklus i viftemodus</b>	0.68 kWh
<b>Energiforbruket per syklus på konvensjonelt vis, andre hulrom</b>	1.13 kWh	<b>Antall ovnsrom</b>	1
<b>Energiforbruk i konvensjonelt modus</b>	4.07 MJ	<b>Energi effektivitetsindeks</b>	81 %

## Standardtilbehør

<b>Rist med bakre stopp</b>	1	<b>Ristinnsats for brett</b>	1
<b>Emaljert brett (40 mm)</b>	1		

## Elektrisk tilkobling

<b>Spenning</b>	220-240 V	<b>Frekvens (Hz)</b>	50/60 Hz
<b>Nåværende</b>	13 A	<b>Lengde på ledning</b>	150 cm
<b>Elektrisk tilkoblingseffekt (W)</b>	3000 W		

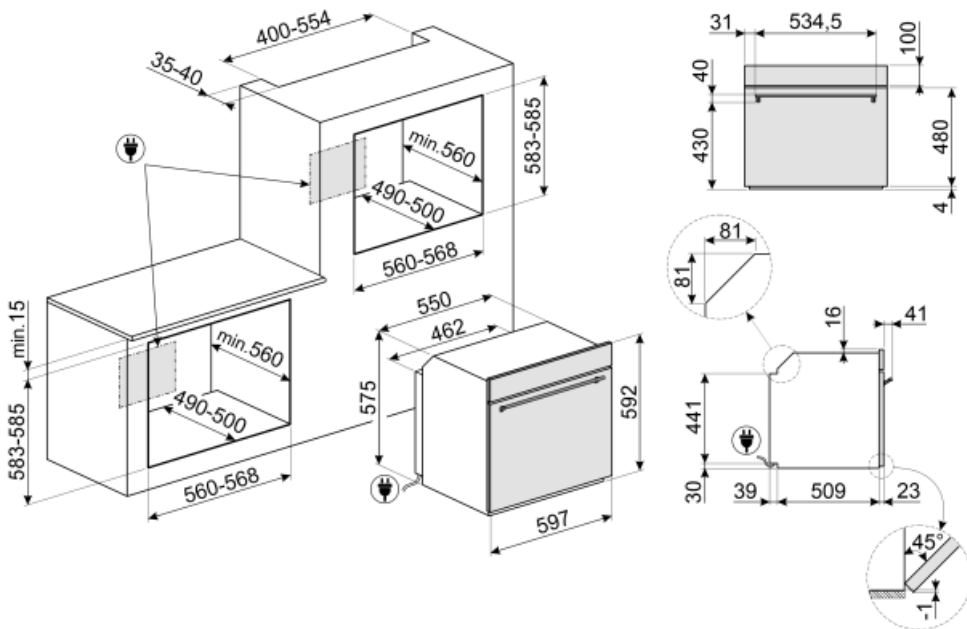

## Not included accessories

### GTP

\*\*Delvis uttrekkbare teleskopskinner (1 nivå)\*\* Utstrekk: 300 mm Materiale: Rustfritt stål AISI 430 polert



### PRTX

Ildfast pizza-stein med håndtak. D=35cm Ikke egnet for mikrobølgeovner. Egnert for gassovner hvis de settes rett på risten.



### PALPZ

Pizzaspade med foldbart håndtak bredde: 315 mm lengde: 325 mm



### BN640

Emaljert brett, 40mm dypt



### PR3845X

Fleksikkert rustfritt stål. Møbellist mellom stablede ovner



### BN620-1

Emaljert brett, 20 mm dypt































### GTT

\*\*Helt uttrekkbare teleskopskinner (1 nivå)\*\* Utstrekk: 433 mm Materiale: Rustfritt stål AISI 430 polert



## Symbols glossary (TT)

-  A+: Energieffektivitetsklasse A+ hjelper med å spare inn opptil 10% energi sammenlignet med klasse A. Maksimal ytelse med minimalt forbruk er garantert.
-  Tidsstyrt tining: Manuell tinefunksjon. Når den innstilte tiden løper ut vil funksjonen stanse.
-  Elektrisk
-  Vifteassistert: Intens og homogen tradisjonell steking, passer også for komplekse oppskrifter. Viften er aktiv og varmen kommer fra undersiden og oversiden samtidig. Ventilert steking gir et hurtigere og mer homogent resultat som gir velduftende mat som er fuktig på innsiden. Ideelt for bakt pasta, kjeks, stek og pai.
-  Bunn: Varmen kommer kun fra undersiden av kammeret. Viften er ikke aktiv. Ideelt for søte og salte paier, fruktpaier og pizza. Utformet for å fullføre stekeprosessen og gjøre maten sprøere. Dette symbolet i en gassovn viser til gassbrenneren.
-  Circulaire: Den perfekte funksjonen for å steke alle typer retter på en mer delikat måte. Varmen kommer fra baksiden av ovnen og fordeles hurtig og jevnt. Viften er aktiv. Den er også ideell for steking på flere nivåer uten å blande lukter og smaker.
-  Grill: Svært intens varme kommer kun ovenfra fra et dobbelt varmeelement. Viften er ikke aktiv. Gir ypperlige grill- og gratineringsresultater. Brukes ved endt steking for å gi et jevnt brukning av retten.
-  Luftkjølesystem: For å garantere en sikker overflatetemperatur.
-  Trippel glassdør: Antall glassdører.
-  Ever Clean Enamel: Ever Clean emaljen påføres elektrostatisk, fra hjørne til hjørne og kant til kant, for å unngå sprekkekanaler over tid. Det er en spesielt pyrolytisk emalje, med høy motstand mot syrer i tillegg til å ha en behagelig glans, som muliggjør bedre rengjøring av ovnsveggene takket være sin lavere porøsitet. Den bakes ved 850 °C og polymeriseres ved en vitenskapelig fastsatt hastighet for å sikre en jevn dybde og styrke. Ever Clean emalje gir et ulastelig sluttresultat både på innsiden av ovnen og på brettene, noe som gjør at flatene til ovnen er svært enkle å vedlikeholde over tid siden fett ikke fester seg ved steking.
-  Statisk: Tradisjonell steking egnet for tilberedelse av en rett av gangen. Viften er ikke aktiv og varmen kommer fra undersiden og oversiden samtidig. Statisk steking er langsommere og mer delikat, ideell for godt stekte retter som er tørre også innvendig. Ideelt for steking av alle typer steker, kjøtt med mye fett, brød, kaker med fyll.
-  Vifte med sirkulering og undervarme: Ved å legge til det nedre elementet gis det ekstra varme i underkant for mat som krever ekstra tilberedning.
-  ECO: Lavt energiforbruk ved steking. Denne funksjonen er særlig egnet for steking på en halv hylle med lavt energiforbruk. Den er anbefalt for alle typer mat bortsett fra de som kan generere store mengder fuktighet (for eksempel grønnsaker). For å oppnå maksimal energibesparelse og redusere tidsbruken, anbefales det å legge maten i ovnen uten å forhåndsvarme stekekammeret.
-  Viftegrill: Svært intens varme kommer kun ovenfra fra et dobbelt varmeelement. Viften er aktivert. Gir optimal grilling av de tykkeste kjøttstykkene. Ideelt for store kjøttstykker.

- |  |   |   |   |
|--|---|---|---|
|    | Pizzafunksjon: Spesifikk funksjon for pannestekt pizza. Gir en pizza som myk på innsiden og sprø på utsiden, med fyll som er perfekt stekt, ikke tørt og ikke brent.  |    | Turbo: Varmen kommer fra tre retninger: Ovenfra, nedenfra og fra baksiden av ovnen. Viften er aktiv. Gir hurtigere matlaging, selv på flere nivåer uten blanding av aromaer. Ideell for store matvolum eller mat som krever intens steking. |
|    | Helglassinnerdører: Helglassinnerdører: En enkel flat overfate som er enkel å holde ren.  |    | Innerdørglasset kan fjernes med noen få enkle rengjøringsinngrep.   |
|    | KEEP_WARM_72dpi   |    | Sidelys: To motstående sidelys øker sikten på innsiden av ovnen.  |
|    | Luft ved 40 °C gir perfekte omgivelser for etterheving av gjærholdige deigblandinger. Velg funksjonen og plasser deigen i ovnsrommet for den beregnede tiden  |    | Hurtig forvarming: Steking etterfølges av en forvarmingsfase som lar stekekammeret nå den innstilte temperaturen. Denne funksjonen reduserer tidsbruken med opptil 50%.   |
|    | SABBAT: Funksjon som gjør det mulig å tilberede mat samtidig som man respekterer Jødedommens hviledag.  |    | Ovnkammeret har 5 forskjellige stekenivåer.   |
|    | Elektronisk kontroll: Gjør det mulig å kontrollere temperaturen i ovnen med en presisjon på 2-3 °C. Dette gjør det mulig å steke mat som er svært følsom for temperaturendringer, slik som kaker, soufflé, puddinger. |    | Tiltbar rist: Den tiltbare risten kan enkelt hektes av for å flytte varmeelementet og rengjøre oversiden av apparatet i et enkelt steg.   |
|  | Vapor Clean: En enkel rengjøringsfunksjon som bruker damp til å løse opp avleiringer i ovnkammeret.   |  | Kapasiteten angir mengden anvendbar plass i ovnen oppgitt i liter.  |
|  | ...   |   |   |