

SFP750POPZ



| | |
|-------------------|----------------------|
| Kategori | 60cm |
| Ürün Ailesi | Fırın |
| Güç kaynağı | Elektrik |
| Isı kaynağı | ELEKTRİK |
| Piştirme metodu | Termo-havalandırmalı |
| Temizleme sistemi | Pirolitik |
| Pizza fırını | Evet |
| EAN kodu | 8017709218980 |



Estetik

| | | | |
|-------------------|----------------|--------------------|--------------|
| Estetik | Cortina | Serigraphy type | Symbols |
| Renk | Krem | Kapı | Panel ile |
| Design | Flat | Kulp | Cortina |
| Bileşen kaplaması | Antik Pirinç | Kulp Rengi | Antik Pirinç |
| Malzeme | Boyalı malzeme | Logo | Embossed |
| Cam tipi | Clear | Kontrol düğmeleri | Cortina |
| Serigraphy colour | Gold | Kumandaların rengi | Krem |

Kumandalar

| | | | |
|---------------|----------|----------------|---|
| Kontrol ayarı | Düğmeler | Kumanda sayısı | 2 |
|---------------|----------|----------------|---|

Programlar / Fonksiyonlar

Piştirme fonksiyonu sayısı 9

Geleneksel piştirme fonksiyonları

| | | |
|---|--|--|
|  Statik |  Fan destekli |  Dairesel |
|  Turbo |  Eco |  Büyük ızgara |
|  Fanlı ızgara (büyük) |  Temel |  Pizza |

Temizleme fonksiyonları

| |
|--|
|  Piroliz |
|--|

Seçenekler



Zaman ayarlama seçenekleri
Dakika sayacı

Gecikmeli başlatma ve otomatik pişirme sonu
Evet

Hızlı ön ısıtma

Evet

Teknik özellikler



Capacity (Lt) 72 l
Minimum Sıcaklık 50 °C
Maksimum sıcaklık 280 °C
Raf sayısı 5
Fan sayısı 1
Lamba sayısı 1
Lamba tipi Halojen
Lamba gücü 40 W
Kapı açıldığında yanar Evet
Alt ısıtma elemanı gücü 1200 W
Üst ısıtma elemanı - Güç 1000 W
Izgara elemanı - güç 1700 W
Büyük izgara - Güç 2700 W
Dairesel ısıtma elemanı - Güç 2000 W

Kapı açıldığında ısıtma beklemede

Evet

Kapı

Soğuk

Çıkarılabilir kapı

Evet

Tamamı camlı iç kapı

Evet

Çıkarılabilir iç kapı

Evet

Kapı camlarının toplam sayısı

4

Yavaş Kapanan menteşeler

Evet

Soğutma sistemi

Teğetsel

Cooling duct

Double

Speed Reduction

Yes

Cooling System

Piroliz Sırasında Kapı Kilidi

Evet

Kullanılabilir boşluk alanı ebatları (YxGxD)

331x460x412 mm

Sıcaklık kontrolü

Elektronik

Boşluk malzemesi

Ever clean Emaye

Performans / Enerji Etiketleri



Enerji verimliliği sınıfı A
Boşluğun net hacmi 65 l
Konvansiyonel modda çevrim başına enerji tüketimi 1.09 kWh
Konvansiyonel modda enerji tüketimi 3.92 MJ

Hava konveksiyonunda enerji tüketimi 2.81 MJ

Fanlı konveksiyonda çevrim başına enerji tüketimi 0.78 kWh

Boşluk sayısı 1

Enerji verimliliği endeksi 95.1 %

Tedarike Dahil Aksesuarlar



Arka ve yan durdurmalı raf 2

Emaye derin tepsi (40 mm) 1
Yerleştirilecek ızgara 1

Teleskopik Kılavuz raylar, tamamen çıkarılabilir

Pizza Aksesuarları Ateşe dayanıklı taş (sapsız yuvarlak) + kapak + kürek

Elektrik Bağlantısı

Voltaj 220-240 V
Fiş Hayır
Akım 13 A

Nominal güç 3000 W
Frekans (Hz) 50/60 Hz
Güç kaynağı kablo uzunluğu 150 cm

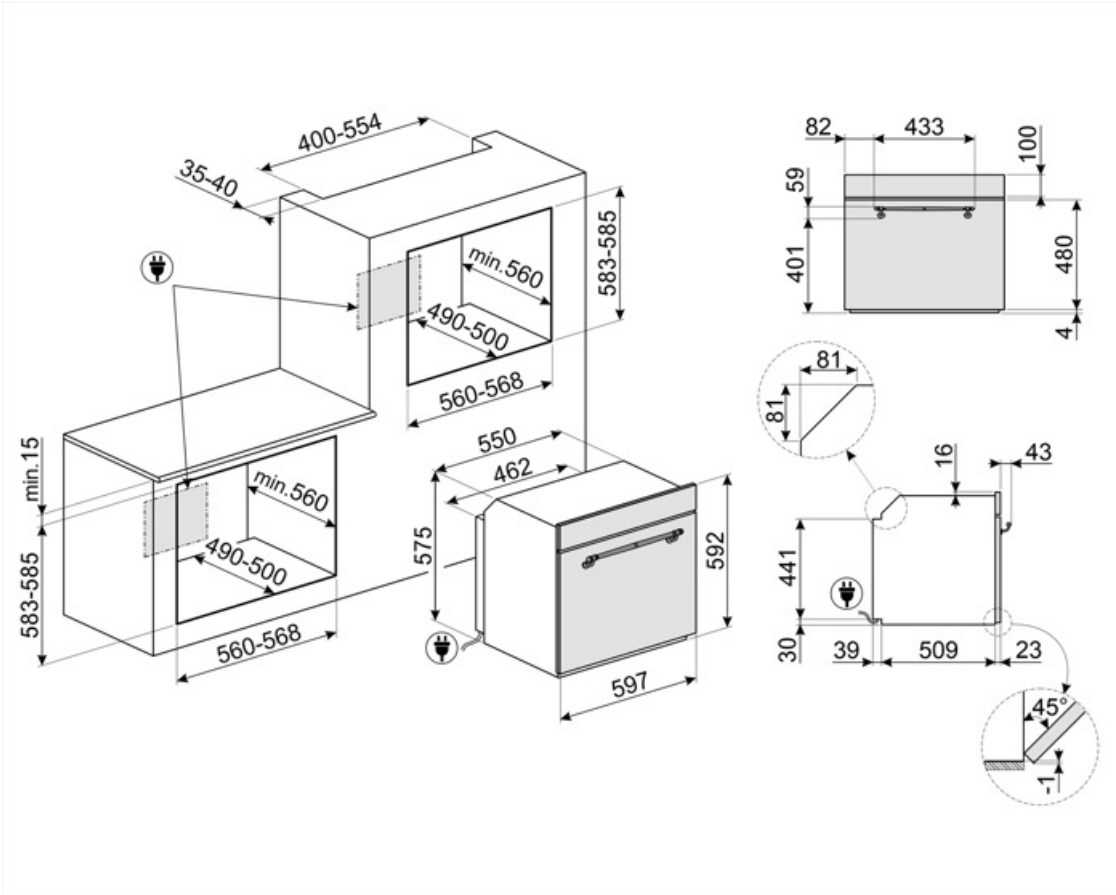

Compatible Accessories

BN620-1

Emaye tepsi, 20 mm derinliğinde



GTP

** Kısmi çıkarılabilir teleskopik kılavuzlar (1 seviye) ** Çekme çıkarma: 300 mm
Malzeme: Parlatılmış paslanmaz çelik
AISI 430



PR3845X

Parmak izi tutmaz paslanmaz çelik.
Daha fazla fırının mobilya montajı için kapak



BN640

Emaye tepsi, 40 mm derinliğinde

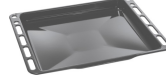

GTT

** Tamamen çıkarılabilir teleskopik raylar (1 seviye) ** Çıkarma: 433 mm
Malzeme: Parlatılmış paslanmaz çelik
AISI 430































STONE2

Tutamaları olmayan dikdörtgen pizza taşı, 45cm ve 60cm genişlikteki fırınlar için uygundur. Ebatlar G42 x Y1,8 x D37,5cm. Tipik bir odun fırınıyla aynı sonuçlara sahip pizzalar pişirmek için idealdir. Ayrıca ekme, pide ve kek, turta veya bisküvi gibi diğer tarifleri pişirmek için de kullanılabilir.



Symbols glossary

| | | | |
|--|--|---|--|
|  | Çocuk kilidi: Bazı modellerde programı / çevrimi kilitlemek için bir cihaz bulunur, böylece yanlışlıkla değiştirilemez. |  | A: Ürün ailesine bağlı olarak A+++'dan D / G'ye kadar ölçülen ürün kurutma performansı |
|  | Hava soğutma sistemi: güvenli yüzey sıcaklıkları sağlamak için. |  | Dörtlü camlı: Camlı kapı sayısı. |
|  | Elektrik |  | Emaye iç kısım: Tüm Smeg fırınlarının emaye iç kısmı, yapışan pişirme yağı miktarını azaltarak iç kısmın temiz kalmasına yardımcı olan özel bir antiasit astara sahiptir. |
|  | Taze Touch: Çoğu Smeg fırınının "soğuk kapısı" vardır. Teğet soğutma ve içten ısı yansıtan camların kombinasyonu sayesinde kapı dış yüzeyindeki sıcaklık 50 ° C'nin altında tutulur. Bu sistem güvenlik sağlamanın yanı sıra mobilyanın yan taraflarını fırın tarafından aşırı ısınmadan korur. |  | Üst ve alt elemanlı fan: Fan ile birleştirilen elemanlar, geleneksel pişirmeye benzer bir yöntem olan daha homojen bir ısı sağlamayı amaçlamaktadır, bu nedenle ön ısıtma gereklidir. Yavaş pişirme yöntemleri gerektiren ürünler için en uygundur. |
|  | Yalnızca üst ve alt eleman: fırının ortasında bulunan tek tek parçalar için en uygun geleneksel pişirme yöntemi. fırın her zaman en sıcak olacaktır. Kızartma, meyveli kekler, ekme vb. İçin idealdir. |  | Yalnızca alt ısıtma elemanı: Bu fonksiyon, hamur işleri, pizza gibi kızarmadan ekstra temel sıcaklık gerektiren yiyecekler için idealdir. Güveçlerin ve güveçlerin yavaş pişirilmesi için de uygundur. |
|  | Dairesel: Fan ve etrafındaki dairesel elemanın birleşimi, sıcak hava ile pişirme yöntemi sağlar. Bu, pişirme süresi 20 dakikadan fazlaysa ön ısıtma olmaması, aynı anda farklı yiyecekleri pişirirken lezzet/koku aktarımı olmaması, daha az enerji tüketimi ve daha kısa pişirme süreleri dahil olmak üzere birçok fayda sağlar. Her tür yemek için uygundur. |  | ECO: Izgara, fan ve alt elemanın kombinasyonu özellikle küçük miktarlarda yemek pişirmek için uygundur. |
|  | Izgara elemanı: Izgara kullanımı, orta ve küçük porsiyonlu etleri pişirirken, özellikle et lokantası ile birleştirildiğinde (mümkünse) mükemmel sonuçlar verir. Ayrıca sosis ve domuz pastırması pişirmek için idealdir. |  | Izgara elemanlı fan: Fan, ızgaradan gelen şiddetli ısıyı azaltır, çeşitli yiyecekleri, pırlzoları, biftekleri, sosisleri vb. Izgara yapmak için yiyecekleri kurutmadan eşit kızarma ve ısı dağılımı sağlayan mükemmel bir yöntem sağlar. Kullanılması önerilen en üst iki seviye ve fırının alt kısmı aynı anda yiyecekleri sıcak tutmak için kullanılabilir, bu da ızgara kahvaltı pişirirken mükemmel bir olanaktır. Yarım ızgara (yalnızca orta kısım) az miktarda yiyecek için idealdir. |
|  | Pizza fonksiyonu: Üç elemanın aynı anda çalışması, Smeg pizza taşı ile birlikte kullanıldığında optimum pişirme olanağı sağlar. |  | Üst ve alt elemanlı dairesel: Vantilatörün her iki unsurla birlikte kullanılması, yiyeceklerin hızlı ve etkili bir şekilde pişirilmesine olanak tanır, kapsamlı pişirme gerektiren büyük et parçaları için idealdir. Çeviriye benzer bir sonuç sunar, yiyeceğin kendisini hareket ettirmek yerine ısıyı yiyeceğin etrafında hareket ettirerek her boyutta veya şekilde pişirilmesini sağlar. |
|  | Tamamı cam iç kapı: Tamamen cam iç kapı, temiz tutması kolay tek bir düz yüzey. |  | İç kapı camı: Temizlik için birkaç hızlı hareketle çıkarılabilir. |

-  Yan ışıklar: Karşılıklı iki yan lamba, fırının içindeki görünürlüğü artırır.
-  Pizza fonksiyonu: Bazı fırınlar, düşük ısıtma elemanlı pizza pişirmek için ateşe dayanıklı taşın doğrudan temasını sağlayan özel bir "Pizza" işlevine sahiptir. Bu, doluma bağlı olarak sadece 3 - 5 dakika içinde pizza pişirmeyi sağlar. Bu işlev ayrıca turta, fırında balık ve sebze pişirmek için idealdir.
-  Fırın boşluğunun 5 farklı pişirme seviyesi vardır.
-  Teleskopik raylar: Çanağı fırından tamamen çıkarmak zorunda kalmadan dışarı çıkarmanıza ve kontrol etmenize olanak sağlar.
-  Kapasite, litre cinsinden fırın boşluğundaki kullanılabilir alan miktarını gösterir.
-  Pirolitik: Pirolitik temizleme döngüleri, fırının iç kısmını otomatik olarak temizlemek için gerektiği gibi seçilebilir.
-  Hızlı ön ısıtma: Hızlı ön ısıtma işlevi, seçilen sıcaklığa sadece birkaç dakika içinde ulaşmak için kullanılabilir.
-  Yavaş kapanma: tüm modeller, cihazın sorunsuz ve sessizce kapanmasını sağlayan gelişmiş kapı yumuşak kapatma fonksiyonuyla donatılmıştır.
-  Elektronik kumanda: Fırın içindeki sıcaklığı 2-3 ° C hassasiyetle korumanıza olanak tanır. Bu, kek, sufle, puding gibi sıcaklık değişimlerine çok duyarlı yemeklerin pişirilmesine olanak tanır.
-  Kapasite, litre cinsinden fırın boşluğundaki kullanılabilir alan miktarını gösterir.